

Проект „Изпълнение на дейности за подобряване качеството на атмосферния въздух в Столична община чрез доставка на 52 броя нови електрически автобуси и специализирано оборудване за тях” № BG16M1OP002-5.004-0005

В изпълнение на административен договор за предоставяне на безвъзмездна финансова помощ № BG16M1OP002-5.004-0005-C01 / 09.10.2019 г., сключен между Министерство на околната среда и водите и Столична община



## ПРИЛОЖЕНИЕ № 1

### ТЕХНИЧЕСКА СПЕЦИФИКАЦИЯ

(неразделна част от документацията за обществена поръчка)  
(приложима и за двете обособени позиции)  
за изпълнение на обществена поръчка с предмет:

„Инженеринг-проектиране, авторски надзор и извършване на строително-монтажни дейности за изграждане на кабелни линии СрН, кабелни линии НН и нов БКТП за захранване на нови зарядни станции за електрически автобуси на територията на Автобусно поделение Земляне и Автобусно поделение Малашевци по две обособени позиции”, както следва:

Обособена позиция № 1 – „Инженеринг-проектиране, авторски надзор и извършване на строително-монтажни дейности за изграждане на кабелни линии СрН, кабелни линии НН и нов БКТП за захранване на нови зарядни станции за електрически автобуси на територията на Автобусно поделение Земляне“

и

Обособена позиция № 2 – „Инженеринг-проектиране, авторски надзор и извършване на строително-монтажни дейности за изграждане на кабелни линии СрН, кабелни линии НН и нов БКТП за захранване на нови зарядни станции за електрически автобуси на територията на Автобусно поделение Малашевци“

## I. ТЕХНИЧЕСКА СПЕЦИФИКАЦИЯ. ОБЩИ ПОЛОЖЕНИЯ

### За Обособена позиция № 1

1. Проектиране на кабелни линии СрН, кабелни линии НН и нов БКТП на територията Автобусно поделение Земляне.

2. Изготвяне на проект в „Работна фаза“ и съгласуването му с Възложителя и необходимите инстанции – „ЧЕЗ Разпределение България“ АД, ГД ПБЗН, СДВР и др. (таксите са за сметка на Възложителя);

Проектът следва да съответства на действащата нормативна уредба за проектиране и Наредба № 4 /за обхвата и съдържанието на инвестиционните проекти/ и да съдържа следните части:

2.1. част „Геодезия“

2.2. част „Електро“ с включени:

- Обяснителна записка;

*Този документ е създаден в рамките на проект „Изпълнение на дейности за подобряване качеството на атмосферния въздух в Столична община чрез доставка на 52 броя нови електрически автобуси и специализирано оборудване за тях”, който се осъществява с финансовата подкрепа на Процедура № BG16M1OP002-5.004 „Мерки за адресиране на транспорта като източник на замърсяване на атмосферния въздух” по Приоритетна ос 5: „Подобряване качеството на атмосферния въздух” на Оперативна програма „Околна среда 2014 – 2020 г.”, съфинансирана от Европейския съюз чрез Кохезионния фонд и от държавния бюджет на Република България. Цялата отговорност за съдържанието на документа се носи от „Столичен автотранспорт” ЕАД и при никакви обстоятелства не може да се счита, че той отразява официалното становище на Европейския съюз и Управляващия орган на ОПОС 2014 – 2020 г.*

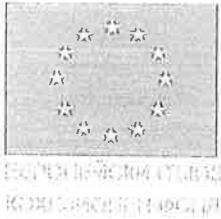

Проект „Изпълнение на дейности за подобряване качеството на атмосферния въздух в Столична община чрез доставка на 52 броя нови електрически автобуси и специализирано оборудване за тях” № BG16M1OP002-5.004-0005



В изпълнение на административен договор за предоставяне на безвъзмездна финансова помощ № BG16M1OP002-5.004-0005-C01 / 09.10.2019 г., сключен между Министерство на околната среда и водите и Столична община

- Еднолинейна схема на нов БКТП 2x800kVA, 10/0,4кV;
- Разпределение нов БКТП 2x800kVA, 10/0,4кV;
- Ситуация на кабелни линии СрН, кабелни линии НН и БКТП;
- Оразмеряване на кабелни линии СрН и кабелни линии НН;
- Количествена сметка на СМР и доставки на материали;

2.3. част „Архитектура“

2.4. част „Конструкции“

2.5. част „Пътна“

2.6. част „План за безопасност и здраве“

2.7. част „Пожарна безопасност“

2.8. част „ПУСО“

2.9. част „Проектно-сметна документация.“

### За Обособена позиция № 2

1. Проектиране на кабелни линии СрН, кабелни линии НН и нов БКТП на територията Автобусно поделение Малашевци.

2. Изготвяне на проект в „Работна фаза“ и съгласуването му с Възложителя и необходимите инстанции – „ЧЕЗ Разпределение България“ АД, ГД ПБЗН, СДВР и др. (таксите са за сметка на Възложителя).

Проектът следва да съответства на действащата нормативна уредба за проектиране и Наредба № 4 /за обхвата и съдържанието на инвестиционните проекти/ и да съдържа следните части:

2.1. част „Геодезия“

2.2. част „Електро“ с включени:

- Обяснителна записка;
- Еднолинейна схема на нов БКТП 2x800kVA, 10/0,4кV;
- Разпределение нов БКТП 2x800kVA, 10/0,4кV;
- Ситуация на кабелни линии СрН, кабелни линии НН и БКТП;
- Оразмеряване на кабелни линии СрН и кабелни линии НН;
- Количествена сметка на СМР и доставки на материали;

2.3. част „Архитектура“

2.4. част „Конструкции“

2.5. част „Пътна“

2.6. част „План за безопасност и здраве“

2.7. част „Пожарна безопасност“

2.8. част „ПУСО“

2.9. част „Проектно-сметна документация“

2. Предвиждани дейности по изграждане на КЛ СрН, КЛ НН и нов БКТП за захранване на нови зарядни станции за електрически автобуси на територията на АП

*Този документ е създаден в рамките на проект „Изпълнение на дейности за подобряване качеството на атмосферния въздух в Столична община чрез доставка на 52 броя нови електрически автобуси и специализирано оборудване за тях”, който се осъществява с финансовата подкрепа на Процедура № BG16M1OP002-5.004 „Мерки за адресиране на транспорта като източник на замърсяване на атмосферния въздух” по Приоритетна ос 5: „Подобряване качеството на атмосферния въздух” на Оперативна програма „Околна среда 2014 – 2020 г.”, съфинансирана от Европейския съюз чрез Кохезионния фонд и от държавния бюджет на Република България. Цялата отговорност за съдържанието на документа се носи от „Столичен автотранспорт” ЕАД и при никакви обстоятелства не може да се счита, че той отразява официалното становище на Европейския съюз и Управляващия орган на ОПОС 2014 – 2020 г.*

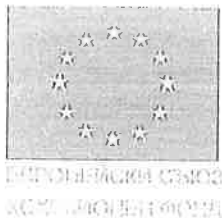

Проект „Изпълнение на дейности за подобряване качеството на атмосферния въздух в Столична община чрез доставка на 52 броя нови електрически автобуси и специализирано оборудване за тях“ № BG16M1OP002-5.004-0005



В изпълнение на административен договор за предоставяне на безвъзмездна финансова помощ № BG16M1OP002-5.004-0005-C01 / 09.10.2019 г., сключен между Министерство на околната среда и водите и Столична община

Земляне и на територията на АП Малашевци (за двете обособени позиции):

- Направа на изкоп за нов БКТП;
- Доставка и монтаж на БКТП 2x800кVA, 10/0.4кV;
- Доставка и монтаж на силов маслен трансформатор 800кVA, 10/0.4кV-2бр.;
- Направа на изкопи за направа на тръбна мрежа за КЛ СрН и КЛ НН;
- Доставка и полагане на PVC тръби ф 140 мм. за изграждане на тръбна мрежа СрН;
- Доставка и полагане на PVC тръби ф 110 мм. за изграждане на тръбна мрежа НН;
- Доставка и полагане на бетон В15 за замонолитване на тръби;
- Възстановяване на пътни настилки;
- Направа на кабелни шахти;
- Доставка и изтегляне на кабел СрН и кабел НН;
- Направа на кабелни глави и свързване на кабели СрН и НН;
- Извозване на строителни отпадъци;
- 72 часови проби;

3. Авторски надзор. – Извършва се от проектантите.

## II. ТЕХНИЧЕСКИ СПЕЦИФИКАЦИИ И ИЗИСКВАНИЯ КЪМ КАНДИДАТИТЕ ЗА ИЗПЪЛНИТЕЛ

1. **Срок за изпълнение на обществената поръчка** е сбор от времето за изпълнение на заложените в количествената сметка проектиране и съгласуване на работните проекти и времето за извършване на строително-монтажните работи (СМР), който започва да тече от датата на подписване на Договора до подписване на приемно-предавателен протокол за приемане на извършените СМР (Акт образец № 15), включително всички изпитвания. Участниците следва да се запознаят с техническата спецификация и изискванията на Възложителя и на тази база да изготвят предложение за изпълнение на поръчката.

Максималният срок за изпълнение на проектирането и строителството от предмета на поръчката, е 90 календарни дни (30 календарни дни за проектиране и 60 календарни дни за СМР). Предложенията относно общия срок за проектиране и СМР, които са над 90 (деветдесет) календарни дни, както и такива, които са над определените максимални срокове за изпълнение на проектиране и СМР ще бъдат предложени за отстраняване от процедурата.

**- Срок за изпълнение на проектиране е не повече от 30 календарни дни, считано от получаване на възлагателно писмо от Възложителя до Изпълнителя до датата на предаване на проекта в „Столичен автотранспорт“ ЕАД. В посочения**

*Този документ е създаден в рамките на проект „Изпълнение на дейности за подобряване качеството на атмосферния въздух в Столична община чрез доставка на 52 броя нови електрически автобуси и специализирано оборудване за тях“, който се осъществява с финансовата подкрепа на Процедура № BG16M1OP002-5.004 „Мерки за адресиране на транспорта като източник на замърсяване на атмосферния въздух“ по Приоритетна ос 5: „Подобряване качеството на атмосферния въздух“ на Оперативна програма „Околна среда 2014 – 2020 г.“, съфинансирана от Европейския съюз чрез Кохезионния фонд и от държавния бюджет на Република България. Цялата отговорност за съдържанието на документа се носи от „Столичен автотранспорт“ ЕАД и при никакви обстоятелства не може да се счита, че той отразява официалното становище на Европейския съюз и Управляващия орган на ОПСОС 2014 – 2020 г.*

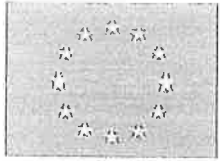

ЕВРОПЕЙСКИ СЪЮЗ  
КОЕЛНА СРЕДА

Проект „Изпълнение на дейности за подобряване качеството на атмосферния въздух в Столична община чрез доставка на 52 броя нови електрически автобуси и специализирано оборудване за тях” № BG16M1OP002-5.004-0005

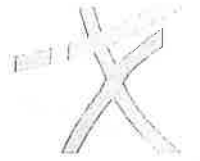

МИНИСТЕРСТВО НА ОКОЛНА СРЕДА  
И ВОДИТЕ

В изпълнение на административен договор за предоставяне на безвъзмездна финансова помощ № BG16M1OP002-5.004-0005-C01 / 09.10.2019 г., сключен между Министерство на околната среда и водите и Столична община

срок не се включва времето, необходимо за съгласуване и одобрение на работния инвестиционен проект и за издаването на разрешението за строеж.

- **Срок за изпълнение на СМР е не повече от 60 календарни дни.** Срокът за изпълнение започва да тече от датата на предаване на строителната площадка на изпълнителя с протокол обр. 2 до датата на подписване на Костативен акт за установяване на годността на строежа, Акт образец № 15. Срокът за изпитвания и пускане в експлоатация на обекта не е включен в срока за изпълнение на СМР.

- **Срокът за упражняване на авторски надзор по време на строителството е** за целия период на изпълнение на строителството и започва да тече от датата на предаване на строителната площадка на изпълнителя с протокол обр. 2 до момента на завършване на строителството с подписване на необходимите и установени от закона актове за неговото приключване, както и предаване на екзекутивната документация.

## **2. Начин на измерване и доказване на количеството изпълнени СМР.**

Когато Изпълнителят е завършил достатъчно количество от специфична позиция, той иска от Възложителя инспекция за одобрение. Възложителят следва да одобри или да издаде инструкции за отстраняване на дефекти или отклонения. Такива инструкции следва да се изпълняват веднага и работата няма да бъде сертифицирана за плащане, докато всички дефекти не бъдат отстранени, съобразно изискванията на Възложителя. Одобренията от Възложителя се считат за междинни и не освобождават Изпълнителя от договорните му задължения до края на гаранционния период, указан в условията на договора.

## **3. Застраховки, осигурени от Изпълнителя.**

Изпълнителят и неговите подизпълнители трябва да притежават валидни застрахователни полици по чл. 171, ал. 1 от ЗУТ за строителство. Минималните застрахователни суми по застрахователните полици на изпълнителя и неговите подизпълнители за дейността, която извършват трябва да бъдат съгласно Наредба за условията и реда за задължително застраховане в проектирането и строителството, ДВ, бр. 17 от 2.03.2004 г.

Преди започване на строително-монтажните работи по договора изпълнителят следва да представи валидна застрахователна полица по чл. 171, ал.1 от ЗУТ за строителство.

## **4. Гаранционен срок. Изисквания относно отстраняването на дефекти, проявили се при нормалната експлоатация на строежа в течение на гаранционния срок.**

### **4.1. Гаранционен срок.**

Гаранционните срокове на изпълнените строително-монтажни работи са не по-малки от посочените в чл. 20 от Наредба № 2 от 2003 г. за въвеждане в експлоатация на строежите в Република България и минимални гаранционни срокове за изпълнени строителни и монтажни работи, съоръжения и строителни обекти. Гаранционният срок започва да тече от датата на въвеждане на строежа в експлоатация.

*Този документ е създаден в рамките на проект „Изпълнение на дейности за подобряване качеството на атмосферния въздух в Столична община чрез доставка на 52 броя нови електрически автобуси и специализирано оборудване за тях”, който се осъществява с финансовата подкрепа на Процедура № BG16M1OP002-5.004 „Мерки за адресиране на транспорта като източник на замърсяване на атмосферния въздух” по Приоритетна ос 5: „Подобряване качеството на атмосферния въздух” на Оперативна програма „Околна среда 2014 – 2020 г.”, съфинансирана от Европейския съюз чрез Кохезионния фонд и от държавния бюджет на Република България. Цялата отговорност за съдържанието на документа се носи от „Столичен автотранспорт” ЕАД и при никакви обстоятелства не може да се счита, че той отразява официалното становище на Европейския съюз и Управляващия орган на ОПОС 2014 – 2020 г.*

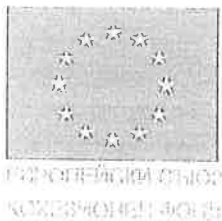

Проект „Изпълнение на дейности за подобряване качеството на атмосферния въздух в Столична община чрез доставка на 52 броя нови електрически автобуси и специализирано оборудване за тях” № BG16M1OP002-5.004-0005



В изпълнение на административен договор за предоставяне на безвъзмездна финансова помощ № BG16M1OP002-5.004-0005-C01 / 09.10.2019 г., сключен между Министерство на околната среда и водите и Столична община

#### 4.2. Отстраняване на дефекти, появили се при експлоатация на строежа.

Всички дефекти, възникнали преди края на гаранционния срок се констатират с протокол, съставен и подписан от представители на Възложителя. Този протокол незабавно се изпраща на Изпълнителя с указан срок за отстраняване на дефекта. При проявени дефекти преди края на гаранционния срок, в резултат на вложени некачествени материали или оборудване или некачествено извършени работи от Изпълнителя, същият ще ги отстрани за собствена сметка в срок, определен от Възложителя. Гаранционният срок не тече и се удължава с времето, през което строежът е имал проявен дефект, до неговото отстраняване.

#### 5. Изисквания към техническите характеристики на строителните продукти, които ще бъдат вложени в строежа

**Изисквания за качество-нормативи, стандарти и други разпоредби, на които следва да отговарят.**

Доставката на всички материали, необходими за изпълнение на строително-монтажни работи е задължение на Изпълнителя.

Доставените материали трябва да съответстват/са „еквивалентни” на посочените от Възложителя технически спецификации и са както следва:

№	Наименование	Тип	Стандарт
1	2	3	4
1	БКТП 2x800kVA, 10/0.4kV	Вход/изход – 3бр. Охрана трафо – 2 бр. Секционен разединител – 1бр. Табло НН – 1 бр.	IEC 62 271-200:2011 IEC 62 271-202:2007 IEC 62 271-203:2011 Или еквивалент
2	Силов трансформатор маслен	800kVA, 10/0.4kV – 2бр.	БДС 60076 Директива 2009/125/ЕО на Европейския съюз от 21.05.2014г
3	PVC тръба	ф110/3,2мм2	БДС EN 1329-1:2014 БДС EN 1401-1:2009 или еквивалент
4	Кабел НН	N2XY 3x95+50 мм2 0,6/1kV; N2XY 3x35+16 мм2 0,6/1kV;	DIN VDE 276-603 или еквивалент

Този документ е създаден в рамките на проект „Изпълнение на дейности за подобряване качеството на атмосферния въздух в Столична община чрез доставка на 52 броя нови електрически автобуси и специализирано оборудване за тях”, който се осъществява с финансовата подкрепа на Процедура № BG16M1OP002-5.004 „Мерки за адресиране на транспорта като източник на замърсяване на атмосферния въздух” по Приоритетна ос 5: „Подобряване качеството на атмосферния въздух” на Оперативна програма „Околна среда 2014 – 2020 г.”, съфинансирана от Европейския съюз чрез Кохезионния фонд и от държавния бюджет на Република България. Цялата отговорност за съдържанието на документа се носи от „Столичен автотранспорт” ЕАД и при никакви обстоятелства не може да се счита, че той отразява официалното становище на Европейския съюз и Управляващия орган на ОПОС 2014 – 2020 г.

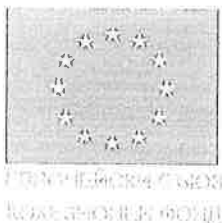

Проект „Изпълнение на дейности за подобряване качеството на атмосферния въздух в Столична община чрез доставка на 52 броя нови електрически автобуси и специализирано оборудване за тях” № BG16M1OP002-5.004-0005



В изпълнение на административен договор за предоставяне на безвъзмездна финансова помощ № BG16M1OP002-5.004-0005-C01 / 09.10.2019 г., сключен между Министерство на околната среда и водите и Столична община

№	Наименование	Тип	Стандарт
5	Кабел НН	САВТ-Ж 3x185+95мм <sup>2</sup> 0,6/1kV	БДС 16291-85 или еквивалент
6	Кабел СрН	САХЕкТ 1x185 mm <sup>2</sup> 12/20 kV, или еквивалентен	БДС 2581-85 или еквивалент
7	PVC тръба	φ140/4,1мм <sup>2</sup>	БДС EN 1329-1:2014 БДС EN 1401-1:2009 или еквивалент
8	PVC тръба	φ110/3,2мм <sup>2</sup>	БДС EN 1329-1:2014 БДС EN 1401-1:2009 или еквивалент
9	Кабелни глави за закрит монтаж, комплект с кабелна арматура	За кабел САХЕкТ 1x185 mm <sup>2</sup> 12/20 kV	DIN VDE 0278-628 или еквивалент
10	Рамка кабелна шахта	Единична 92x62x9см. Двойна 123x92x9 см. Тройна 183x92x9 см.	БДС 6895-82 БДС 10056:1:1999 БДС 499:2000 или еквивалент
11	Капак кабелна шахта	Бетонен, размери 90x60x8 см	БДС 6895-82 БДС 10056:1:1999 БДС 9673-84 или еквивалент
12	Тухли бетонни	60x120x250мм	БДС EN 771-3

В строежа трябва да бъдат вложени материали, определени в КС на одобрения от Възложителя и инстанциите работен проект, отговарящи на изискванията в българските

*Този документ е създаден в рамките на проект „Изпълнение на дейности за подобряване качеството на атмосферния въздух в Столична община чрез доставка на 52 броя нови електрически автобуси и специализирано оборудване за тях”, който се осъществява с финансовата подкрепа на Процедура № BG16M1OP002-5.004 „Мерки за адресиране на транспорта като източник на замърсяване на атмосферния въздух” по Приоритетна ос 5: „Подобряване качеството на атмосферния въздух” на Оперативна програма „Околна среда 2014 – 2020 г.”, съфинансирана от Европейския съюз чрез Кохезионния фонд и от държавния бюджет на Република България. Цялата отговорност за съдържанието на документа се носи от „Столичен автотранспорт” ЕАД и при никакви обстоятелства не може да се счита, че той отразява официалното становище на Европейския съюз и Управляващия орган на ОПОС 2014 – 2020 г.*

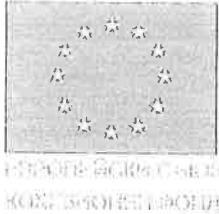

Проект „Изпълнение на дейности за подобряване качеството на атмосферния въздух в Столична община чрез доставка на 52 броя нови електрически автобуси и специализирано оборудване за тях“ № BG16M1OP002-5.004-0005



В изпълнение на административен договор за предоставяне на безвъзмездна финансова помощ № BG16M1OP002-5.004-0005-C01 / 09.10.2019 г., сключен между Министерство на околната среда и водите и Столична община

и/или европейските стандарти. Изпълнителят предварително трябва да съгласува с Възложителя всички влагани в строителството материали, елементи, изделия, конструкции и др. подобни. Всяка промяна да бъде съгласувана и приета от Възложителя. Всички материали и оборудване, които ще бъдат вложени в строежа трябва да са придружени със съответните сертификати за произход и качество, инструкция за употреба и декларация, удостоверяваща съответствието на всеки един от вложените строителни продукти със съществените изисквания към строежите, съгласно изискванията на Закона за техническите изисквания към продуктите и подзаконовите нормативни актове към него. Всички продукти подлежат на одобрение от Възложителя. Не се допуска влагането на не одобрени материали и съоръжения и такива ще бъдат отстранявани от строежа и заменяни с материали и оборудване одобрени по нареждане на възложителя. Преди подписване на приемо-предавателен протокол за приемане на извършените СМР на обекта, Изпълнителят е длъжен да предаде на Възложителя за всяка единица от оборудването, влизащо в състава на строежа /в обем не по-малък от обема на документацията на завода- производител/ следните документи: Техническо описание; Инструкции по експлоатация. Възложителят или всяко лице, упълномощено от него, ще има пълен достъп до обекта, работилниците и всички места за заготовка или доставка на материали и до строителните машини, както и до складови помещения, по всяко време, като Изпълнителят ще осигури всички необходими условия и ще окаже съдействие за получаване на правото за такъв достъп.

## 6. Осигуряване на санитарно- хигиенни условия.

Преди започване на строителството Изпълнителят трябва да осигури нормални санитарно- хигиенни условия за хранене, преобличане, отдих, даване на първа медицинска помощ, снабдяване с питейна вода на работещите на обекта, както и временни складове или площадки за доставяните оборудване и материали, с оглед изискванията за съхранението им и площадки за складиране на строителни отпадъци.

В случай, че се налага да бъдат наети терени, извън строителната площадка, Изпълнителят трябва да ги наеме за своя сметка. След приключване на работите по предмета на договора, Изпълнителят своевременно ще демонтира всичките си съоръжения (складове, офиси и битови помещения), ще изтегли цялата си механизация и не вложени материали и ще я разчисти. След подписването на договора за строителство, Изпълнителят трябва да изготви информационна табела съгласно чл. 13 от Наредба № 2 от 2004 г. за минимални изисквания за здравословни и безопасни условия на труд при извършване на строителни и монтажни работи.

## 7. Общи изисквания.

Преди започване на строително- монтажни работи, Изпълнителят трябва да предостави на Възложителя подробен план за изпълнението на същите за одобрение. Изпълнителят може да започне строително- монтажни работи след одобрение на

*Този документ е създаден в рамките на проект „Изпълнение на дейности за подобряване качеството на атмосферния въздух в Столична община чрез доставка на 52 броя нови електрически автобуси и специализирано оборудване за тях“, който се осъществява с финансовата подкрепа на Процедура № BG16M1OP002-5.004 „Мерки за адресиране на транспорта като източник на замърсяване на атмосферния въздух“ по Приоритетна ос 5: „Подобряване качеството на атмосферния въздух“ на Оперативна програма „Околна среда 2014 – 2020 г.“, съфинансирана от Европейския съюз чрез Кохезионния фонд и от държавния бюджет на Република България. Цялата отговорност за съдържанието на документа се носи от „Столичен автотранспорт“ ЕАД и при никакви обстоятелства не може да се счита, че той отразява официалното становище на Европейския съюз и Управляващия орган на ОПОС 2014 – 2020 г.*

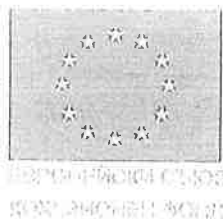

Проект „Изпълнение на дейности за подобряване качеството на атмосферния въздух в Столична община чрез доставка на 52 броя нови електрически автобуси и специализирано оборудване за тях” № BG16M1OP002-5.004-0005



В изпълнение на административен договор за предоставяне на безвъзмездна финансова помощ № BG16M1OP002-5.004-0005-C01 / 09.10.2019 г., сключен между Министерство на околната среда и водите и Столична община

работния проект от страна Възложителя и откриване на строителна линия и ниво. Необходимите за цялостното изграждане на строежа механизация, ръчни инструменти и помощни материали са задължение на Изпълнителя. Всички строително-монтажни работи трябва да се изпълняват съобразно изискванията за качество и фирмените технологии на фирмите доставчици. Изпълнителят е длъжен да изпълни всички СМР със собствени сили и средства. Изпълнителят отговаря за изпълнението на целия обект. Изпълнителят отговаря за изпълнението на СМР в съответствие с изготвения работен проект /одобрена от Възложителя/, основните изисквания за този тип строежи, нормите за извършване на СМР и с мерките за безопасност на работниците на строителната площадка. Изпълнителят трябва да вземе всички мерки, за да осигури безопасността на строителната площадка според законодателството и носи пълната отговорност за всякакви злополуки, които се случват там. Изпълнителят е задължен да изпълни възложените работи и да осигури работна ръка, материали, строителни съоръжения, заготовки, изделия и всичко друго необходимо за изпълнение на строежа. Изпълнителят точно и надлежно да изпълни договорените видове СМР с качество, съответстващо на БДС или еквивалент и европейските стандарти. Да се съблюдават и спазват всички норми за предаване и приемане на СМР и всички други нормативни изисквания. При възникнали грешки от страна на Изпълнителя, същият да ги отстранява за своя сметка до задоволяване исканията на Възложителя и до приемане на работите от негова страна. Всяка промяна в обемите, посочени в договора, ще съгласува с представителя на Възложителя.

**8. Изисквания относно осигуряване на безопасни и здравословни условия на труд.** По време на изпълнение на строително-монтажни работи, Изпълнителят трябва да спазва изискванията на Наредба № 2 от 2004 г. за минимални изисквания за здравословни и безопасни условия на труд при извършване на строителни и монтажни работи, както и по всички други действащи нормативни актове и стандарти относно безопасността и хигиената на труда, техническата и пожарната безопасност при строителство и експлоатацията на подобни обекти, а също и да се грижи за сигурността на всички лица, които се намират на строителната площадка. Изпълнителят е длъжен да спазва изискванията на нормативните документи в страната по безопасност и хигиена на труда, пожарна безопасност, екологични изисквания и други, свързани със строителството по действащите в страната стандарти и технически нормативни документи за строителство.

**9. Изисквания относно опазване на околната среда.**

От Изпълнителя се изисква по никакъв начин да не уврежда околната среда, в т.ч. и прилежащите към трасето имоти и дървесни видове, като за целта представи изчерпателно описание на мероприятията за изпълнение на горното изискване и на разпоредбите на Закона за управление на отпадъците, Обн., ДВ, бр. 53 от 13.07.2012 г., в

*Този документ е създаден в рамките на проект „Изпълнение на дейности за подобряване качеството на атмосферния въздух в Столична община чрез доставка на 52 броя нови електрически автобуси и специализирано оборудване за тях”, който се осъществява с финансовата подкрепа на Процедура № BG16M1OP002-5.004 „Мерки за адресиране на транспорта като източник на замърсяване на атмосферния въздух” по Приоритетна ос 5: „Подобряване качеството на атмосферния въздух” на Оперативна програма „Околна среда 2014 – 2020 г.”, съфинансирана от Европейския съюз чрез Кохезионния фонд и от държавния бюджет на Република България. Цялата отговорност за съдържанието на документа се носи от „Столичен автотранспорт” ЕАД и при никакви обстоятелства не може да се счита, че той отразява официалното становище на Европейския съюз и Управляващия орган на ОПОС 2014 – 2020 г.*



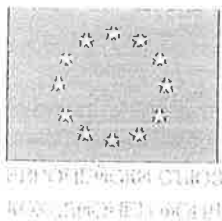

Проект „Изпълнение на дейности за подобряване качеството на атмосферния въздух в Столична община чрез доставка на 52 броя нови електрически автобуси и специализирано оборудване за тях“ № BG16M1OP002-5.004-0005



В изпълнение на административен договор за предоставяне на безвъзмездна финансова помощ № BG16M1OP002-5.004-0005-C01 / 09.10.2019 г., сключен между Министерство на околната среда и водите и Столична община

сила от 13.07.2012 г., изм., бр. 66 от 26.07.2013 г., в сила от 26.07.2013 г.

От Изпълнителя се изисква спазването на екологичните изисквания по време на строителството, както да спазва инструкциите на възложителя и другите компетентни органи съобразно действащата нормативна уредба за околна среда.

От Изпълнителя се изисква да спазва Наредба за управление на строителните отпадъци и за влагане на рециклирани строителни материали /ДВ, бр. 89 от 13.11.2012 г./

Наредбата за управление на строителните отпадъци и за влагане на рециклирани строителни материали, която е подзаконов нормативен акт към Закона за управление на отпадъците, регламентира създаването на екологосъобразна система за управление и контрол на дейностите по събиране, транспортиране и третиране на строителни отпадъци /СО/, изискванията за влагане на рециклирани строителни материали в строителството, както и изискванията за управление на СО в процеса на строителство и премахване на строежи.

Изпълнителят се задължава да спазва изискванията за изпълнение на целите за рециклиране и оползотворяване на СО и за влагане на рециклирани строителни материали.

#### **10. Системи за проверка и контрол на работите в процеса на тяхното изпълнение.**

За осигуряване на качеството Изпълнителят разработва програма, като планира всички етапи при изпълнение на поръчката и действия и методики за осигуряване на качеството. Възложителят и/или упълномощени от него лица могат по всяко време да инспектират работите, да контролират технологията на изпълнението и да издават инструкции за отстраняване на дефекти, съобразно изискванията на специфицираната технология и начин на изпълнение. В случай на констатирани дефекти, отклонения и нискокачествено изпълнение, работите се спират и Възложителят уведомява Изпълнителя за нарушения в договора. Всички дефектни материали се отстраняват от строежа, а дефектните работи се разрушават за сметка на Изпълнителя.

#### **11. Проверки и изпитвания.**

Изпълнителят е длъжен да осигурява винаги достъп до строителната площадка на упълномощени представители на Възложителя. Изпитванията и измерванията на извършените строително-монтажни работи следва да се изпълняват от сертифицирани лаборатории и да се удостоверяват с протоколи. Текущият контрол от Изпълнителя на строително-монтажни работи следва да се извършва по начин, осигуряващ необходимото качество на изпълнение и да бъде осъществяван съобразно предложеното от Изпълнителя в Техническото му предложение от офертата. Изпълнителят е длъжен да извърши приемни изпитвания съгласно действащите правила и нормативи и да състави необходимите протоколи.

*Този документ е създаден в рамките на проект „Изпълнение на дейности за подобряване качеството на атмосферния въздух в Столична община чрез доставка на 52 броя нови електрически автобуси и специализирано оборудване за тях“, който се осъществява с финансовата подкрепа на Процедура № BG16M1OP002-5.004 „Мерки за адресиране на транспорта като източник на замърсяване на атмосферния въздух“ по Приоритетна ос 5: „Подобряване качеството на атмосферния въздух“ на Оперативна програма „Околна среда 2014 – 2020 г.“, съфинансирана от Европейския съюз чрез Кохезионния фонд и от държавния бюджет на Република България. Цялата отговорност за съдържанието на документа се носи от „Столичен автотранспорт“ ЕАД и при никакви обстоятелства не може да се счита, че той отразява официалното становище на Европейския съюз и Управляващия орган на ОПОС 2014 – 2020 г.*

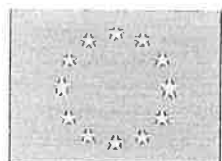

ЕВРОПЕЙСКИ СЪЮЗ  
ОКОЛНА СРЕДА

Проект „Изпълнение на дейности за подобряване качеството на атмосферния въздух в Столична община чрез доставка на 52 броя нови електрически автобуси и специализирано оборудване за тях“ № BG16M1OP002-5.004-0005



МИНИСТЕРСТВО НА ОКОЛНА СРЕДА  
И ЛЕСОУПРАВЛЕНИЕ

В изпълнение на административен договор за предоставяне на безвъзмездна финансова помощ № BG16M1OP002-5.004-0005-C01 / 09.10.2019 г., сключен между Министерство на околната среда и водите и Столична община

## 12. Изпълнителна документация.

В процеса на изпълнение на строително-монтажни работи трябва да бъдат съставени всички необходими актове и протоколи съгласно действащите правила и нормативи и уговореното между страните.

## 13. Изисквания към изпълнение на поръчката.

Изпълнителят следва да изготви работен проект и извърши СМР съгласно одобрения от Възложителя работен проект. За успешната реализация на предвидените СМР следва да се спазят следните условия:

1. Участниците да са направили предварителен оглед на обекта и да са се запознали със специфичните условия за изпълнение на поръчката.

2. Да се изготви работен проект и да се съгласува с Възложителя и заинтересованите инстанции.

3. Да се извършат предвидените строително-монтажни работи след осигуряване на достъп до обекта при спазване на изискванията съгласно ЗУТ.

4. Обектът да бъде ограден и обезопасен, до приключване на СМР.

5. При нарушаване на асфалтова и бетонна настилка, същата ще бъде възстановена от Изпълнителя.

6. Да се опазват от повреди и се възстановяват съществуващите подземни и надземни проводни и съоръжения, трайни настилки и зелени площи.

7. Изисквания за качество при изпълнение на предмета на поръчката: Извършените СМР да бъдат в съответствие с БДС или еквивалент и европейските стандарти, при спазване на действащите нормативни актове и спецификацията за СМР.

8. Качеството на влаганите материали ще се доказва с декларации за съответствието на строителните продукти от производителя или от неговия упълномощен представител (съгласно Наредба за съществените изисквания към строежите и оценяване съответствието на строителните продукти).

9. Влаганите строителни материали трябва да бъдат придружени с декларация за съответствие, съставени от производителя или от неговия упълномощен представител и да отговарят на БДС или еквивалент и европейските стандарти.

10. Изпълнителят е длъжен сам и за своя сметка за срока на времетраене на договора да осигурява изискванията на Закона за здравословни и безопасни условия на труд /ЗЗБУТ/ и Наредба № 2 от 22.03.2004 г. за минималните изисквания за здравословни и безопасни условия на труд при извършване на строителни и монтажни работи.

11. Да бъде осигурена максимална безопасност за живота и здравето на преминаващи в района на строителната площадка. Строителната площадка да се обезопаси с временни ограждания и да не се допуска замърсяване в района със строителни материали и отпадъци.

12. Гаранционните срокове не могат да бъдат по-малки от нормативно определените по чл. 160, ал. 3, ал. 4 и ал. 5 от ЗУТ и чл. 20, ал. 4 на Наредба № 2 от 31

*Този документ е създаден в рамките на проект „Изпълнение на дейности за подобряване качеството на атмосферния въздух в Столична община чрез доставка на 52 броя нови електрически автобуси и специализирано оборудване за тях“, който се осъществява с финансовата подкрепа на Процедура № BG16M1OP002-5.004 „Мерки за адресиране на транспорта като източник на замърсяване на атмосферния въздух“ по Приоритетна ос 5: „Подобряване качеството на атмосферния въздух“ на Оперативна програма „Околна среда 2014 – 2020 г.“, съфинансирана от Европейския съюз чрез Кохезионния фонд и от държавния бюджет на Република България. Цялата отговорност за съдържанието на документа се носи от „Столичен автотранспорт“ ЕАД и при никакви обстоятелства не може да се счита, че той отразява официалното становище на Европейския съюз и Управляващия орган на ОПОС 2014 – 2020 г.*

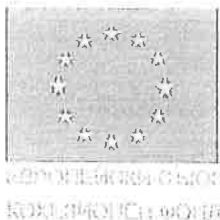

Проект „Изпълнение на дейности за подобряване качеството на атмосферния въздух в Столична община чрез доставка на 52 броя нови електрически автобуси и специализирано оборудване за тях” № BG16M1OP002-5.004-0005



В изпълнение на административен договор за предоставяне на безвъзмездна финансова помощ № BG16M1OP002-5.004-0005-C01 / 09.10.2019 г., сключен между Министерство на околната среда и водите и Столична община

юли 2003 г. за въвеждане в експлоатация на строежите в Република България и минимални гаранционни срокове за изпълнени строителни и монтажни работи, съоръжения и строителни обекти, издадена от Министерството на регионалното развитие и благоустройството.

13. Некачествено извършените работи и некачествените материали и изделия ще се коригират и заменят за сметка на Изпълнителя, като гаранционните срокове трябва да бъдат не по-малки от предвидените в Закона за устройство на територията.

14. Изготвят се необходимите актове и протоколи съгласно действащите правила и нормативи и уговореното между страните.

15. Действително изпълнените СМР, включени в общата стойност на обекта, се актуват съгласно остойностената количествена сметка на изпълнителя.

16. Възложителят, чрез свои представители, ще осъществява непрекъснат контрол по време на изпълнението на видовете СМР и ще прави рекламации за некачествено свършените работи.

В случай на необходимост и констатирани непредвидени работи, Изпълнителя следва да предвиди, а Възложителят ще заплати до 2 % (два процента) непредвидени разходи за СМР, включени в цената оферта на изпълнителя, при изпълнение на поръчката, след доказаната им необходимост, представянето на съответните доказателствени документи за извършването им, по единични цени формирани на база показателите за ценообразуване предложени от изпълнителя, които подлежат на утвърждаване от ВЪЗЛОЖИТЕЛЯ.

**14. Техническото предложение представлява предложение за цялостния подход за изпълнение на обекта, при което трябва задължително да съдържа най-малко следните изискуеми елементи:**

**МЕ.1.** Предложение за подхода и организация на изпълнение на проектантската задача (изготвянето на проекта следва да е разделено поетапно). За дейностите по проектиране и авторски надзор, следва да е показано разпределението по проектанти (кой какво ще изпълнява). С цел гарантиране изготвянето на крайния продукт, следва да са посочени необходимите ресурси за дейностите от проектантската задача и задълженията на отговорния/те за изпълнението ѝ проектанти, както и да са предложени мерки за вътрешен контрол и организация на работата на екипа от проектанти, с които да се гарантира изпълнението на поръчката. За гарантиране на ефективността на мерките, същите следва да са съпроводени с посочване на: съдържание и обхват на мярката, конкретни лица, ангажирани с изпълнението ѝ, както и конкретните задължения на тези лица за изпълнение на мярката.

**МЕ.2.** Предложение за подхода и организация на изпълнение на обекта, включващ технологията и последователността на извършване на СМР (изпълнението на обекта

*Този документ е създаден в рамките на проект „Изпълнение на дейности за подобряване качеството на атмосферния въздух в Столична община чрез доставка на 52 броя нови електрически автобуси и специализирано оборудване за тях”, който се осъществява с финансовата подкрепа на Процедура № BG16M1OP002-5.004 „Мерки за адресиране на транспорта като източник на замърсяване на атмосферния въздух” по Приоритетна ос 5: „Подобряване качеството на атмосферния въздух” на Оперативна програма „Околна среда 2014 – 2020 г.”, съфинансирана от Европейския съюз чрез Кохезионния фонд и от държавния бюджет на Република България. Цялата отговорност за съдържанието на документа се носи от „Столичен автотранспорт” ЕАД и при никакви обстоятелства не може да се счита, че той отразява официалното становище на Европейския съюз и Управляващия орган на ОПОС 2014 – 2020 г.*

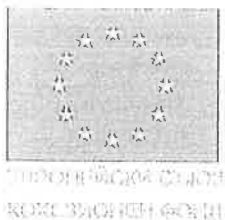

Проект „Изпълнение на дейности за подобряване качеството на атмосферния въздух в Столична община чрез доставка на 52 броя нови електрически автобуси и специализирано оборудване за тях” № BG16M1OP002-5.004-0005



В изпълнение на административен договор за предоставяне на безвъзмездна финансова помощ № BG16M1OP002-5.004-0005-C01 / 09.10.2019 г., сключен между Министерство на околната среда и водите и Столична община

следва да е разделено на етапи, по дейности и задачи съобразно организацията на участника, при съблюдаване на предварително обявените условия на възложителя), като е представено съблюдаването на общите изисквания за безопасни и здравословни условия на труд в строителството.

**МЕ.3.** Предложение за организацията за обезпечаване на необходимите материали и организацията на работата на човешките ресурси за всички СМР, включени в поръчката, при което е посочено как се разпределят основните отговорности и дейностите между предвидените от участника експерти, в съответствие с изложението на подхода за изпълнение на обекта и предварително обявените условия на възложителя.

**МЕ.4.** Предложение по отношение процеса на комуникация и координация, контрол и субординация както между експертите на изпълнителя, така и между заинтересованите лица в рамките на изпълнението на строителните работи, включително при допустимите варианти по прекъсването ѝ.

**МЕ.5.** Предложение за реализация на идентифицираните като минимално необходими базови мерки, касаещи социални характеристики, а именно намаляване на негативното въздействие от изпълнението на строителните работи върху кръга засегнати лица. Мерките е необходимо задължително да отчитат спецификата на възлаганите работи и да са насочени към конкретната обществена поръчка, а не да са мерки от общ характер, т.е. да са приложими към всяка една поръчка за СМР или инженеринг без значение на нейния обхват и специфични особености. Всяка мярка е необходимо да съдържа едновременно следните два компонента:

**А).** Предложение относно обхвата и предмета на мярката;

**Б).** Текущо прилагане на мярката и предприемане и прилагане на действия в случаите на отклонение от изпълнението ѝ.

Базовите мерки идентифицирани като минимално необходими са:

- Организиране на работния процес, така че да се не се прекъсва транспортната свързаност между крайните точки на пътните отсечки;
- Информирание на работници/ служители и постоянно и временно пребиваващите граждани в обхвата на работите относно предстоящи строително-монтажни работи.

**МЕ.6.** Предложение за реализация на идентифицираните като минимално необходими базови мерки за ограничаване на негативното влияние от строителния процес върху околната среда. Мерките е необходимо задължително да отчитат спецификата на

*Този документ е създаден в рамките на проект „Изпълнение на дейности за подобряване качеството на атмосферния въздух в Столична община чрез доставка на 52 броя нови електрически автобуси и специализирано оборудване за тях”, който се осъществява с финансовата подкрепа на Процедура № BG16M1OP002-5.004 „Мерки за адресиране на транспорта като източник на замърсяване на атмосферния въздух” по Приоритетна ос 5: „Подобряване качеството на атмосферния въздух” на Оперативна програма „Околна среда 2014 – 2020 г.”, съфинансирана от Европейския съюз чрез Кохезионния фонд и от държавния бюджет на Република България. Цялата отговорност за съдържанието на документа се носи от „Столичен автотранспорт” ЕАД и при никакви обстоятелства не може да се счита, че той отразява официалното становище на Европейския съюз и Управляващия орган на ОПОС 2014 – 2020 г.*

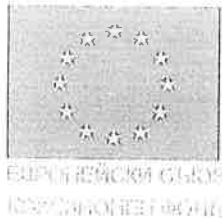

Проект „Изпълнение на дейности за подобряване качеството на атмосферния въздух в Столична община чрез доставка на 52 броя нови електрически автобуси и специализирано оборудване за тях” № BG16M1OP002-5.004-0005



В изпълнение на административен договор за предоставяне на безвъзмездна финансова помощ № BG16M1OP002-5.004-0005-C01 / 09.10.2019 г., сключен между Министерство на околната среда и водите и Столична община

възлаганите работи и да са насочени към конкретната обществена поръчка, а не да са мерки от общ характер, т.е. да са приложими към всяка една поръчка за СМР без значение на нейния обхват и специфични особености.

Всяка мярка е необходимо да съдържа едновременно следните два компонента:

А). Предложение относно обхвата и предмета на мярката;

Б). Текущо прилагане на мярката и предприемане и прилагане на действия в случаите на отклонение от изпълнението ѝ.

Базовите мерки идентифицирани като минимално необходими са:

- Недопускане на замърсяване на работните и прилежащите площи с отработени горива, масла и др. работни течности от механизацията;
- Намаляване запрашеността на атмосферния въздух при изпълнение на поръчката;
- Управление на генерираните строителни отпадъци в процеса на строителство;

**ВАЖНО!**

**Участник се отстранява от процедурата:**

- Ако не е разработил техническото предложение съгласно техническите спецификации и предварително обявените условия на **ВЪЗЛОЖИТЕЛЯ**.
- Ако е налице несъответствие/несъгласуваност/противоречие между елементи на отделните раздели/части/компоненти на техническото предложение.

*Този документ е създаден в рамките на проект „Изпълнение на дейности за подобряване качеството на атмосферния въздух в Столична община чрез доставка на 52 броя нови електрически автобуси и специализирано оборудване за тях”, който се осъществява с финансовата подкрепа на Процедура № BG16M1OP002-5.004 „Мерки за адресиране на транспорта като източник на замърсяване на атмосферния въздух” по Приоритетна ос 5: „Подобряване качеството на атмосферния въздух” на Оперативна програма „Околна среда 2014 – 2020 г.”, съфинансирана от Европейския съюз чрез Кохезионния фонд и от държавния бюджет на Република България. Цялата отговорност за съдържанието на документа се носи от „Столичен автотранспорт” ЕАД и при никакви обстоятелства не може да се счита, че той отразява официалното становище на Европейския съюз и Управляващия орган на ОПОС 2014 – 2020 г.*



ЕВРОПЕЙСКИ СЪЮЗ  
КОХЕЗИОНЕН ФОНД

Проект „Изпълнение на дейности за подобряване качеството на атмосферния въздух в Столична община чрез доставка на 52 броя нови електрически автобуси и специализирано оборудване за тях“ № BG16M1OP002-5.004-0005

В изпълнение на административен договор за предоставяне на безвъзмездна финансова помощ № BG16M1OP002-5.004-0005-C01 / 09.10.2019 г., сключен между Министерство на околната среда и водите и Столична община



ОПЕРАТИВНА ПРОГРАМ  
ОКОЛНА СРЕДА

Образец № 1

## ТЕХНИЧЕСКО ПРЕДЛОЖЕНИЕ

ДО  
„СТОЛИЧЕН АВТОТРАНСПОРТ“ ЕАД  
РАЙОН КРАСНО СЕЛО  
УЛ. „ЖИТНИЦА“ № 21  
ГР. СОФИЯ

Подписите са заличени  
на основание чл. 36а,  
ал. 3 от ЗОП

От **Иван Владимиров Танкишев**

(собствено, бащино и фамилно име)

в качеството си на Управител (длъжност) на «ИВТ ДИВЕЛЪПМЪНТ»ЕООД (наименование на участника) със седалище и адрес на управление гр.София, район Искър, ж.к. Дружба 2, бл.255, ет.6, ап.72, вписано в Търговския регистър с ЕИК 200431401,

### УВАЖАЕМИ ГОСПОДА,

С настоящето Ви представяме нашето техническо предложение за изпълнение на обявена от Вас процедура за възлагане на обществена поръчка с предмет: „Инженеринг-проектиране, авторски надзор и извършване на строително-монтажни дейности за изграждане на кабелни линии СрН, кабелни линии НН и нов БКТП за захранване на нови зарядни станции за електрически автобуси на територията на Автобусно поделение Земляне и Автобусно поделение Малашевци“, за *Обособена позиция № 1 – „Инженеринг-проектиране, авторски надзор и извършване на строително-монтажни дейности за изграждане на кабелни линии СрН, кабелни линии НН и нов БКТП за захранване на нови зарядни станции за електрически автобуси на територията на Автобусно поделение Земляне“*

(посочва се номера и наименованието на обособената позиция)

Във връзка с участието ни в процедура за възлагане на настоящата обществена поръчка, декларирам, че:

*Този документ е създаден в рамките на проект „Изпълнение на дейности за подобряване качеството на атмосферния въздух в Столична община чрез доставка на 52 броя нови електрически автобуси и специализирано оборудване за тях“, който се осъществява с финансовата подкрепа на Процедура № BG16M1OP002-5.004 „Мерки за адресиране на транспорта като източник на замърсяване на атмосферния въздух“ по Приоритетна ос 5: „Подобряване качеството на атмосферния въздух“ на Оперативна програма „Околна среда 2014 – 2020 г.“, съфинансирана от Европейския съюз чрез Кохезионния фонд и от държавния бюджет на Република България. Цялата отговорност за съдържанието на документа се носи от „Столичен автотранспорт“ ЕАД и при никакви обстоятелства не може да се счита, че той отразява официалното становище на Европейския съюз и Управляващия орган на ОПОС 2014 – 2020 г.*



ЕВРОПЕЙСКИ СЪЮЗ  
КОХЕЗИОНЕН ФОНД

Проект „Изпълнение на дейности за подобряване качеството на атмосферния въздух в Столична община чрез доставка на 52 броя нови електрически автобуси и специализирано оборудване за тях” № BG16M1OP002-5.004-0005



ОПЕРАТИВНА ПРОГРАМА  
ОКОЛНА СРЕДА

В изпълнение на административен договор за предоставяне на безвъзмездна финансова помощ № BG16M1OP002-5.004-0005-C01 / 09.10.2019 г., сключен между Министерство на околната среда и водите и Столична община

1. Информацията, съдържаща се в \_\_\_\_\_ (посочва се конкретната част/части) на офертата ни, да се счита за конфиденциална, тъй като съдържа търговска тайна.

2. Не бихме желали информацията по т. 1 да бъде разкривана от възложителя, освен в предвидените от закона случаи.

Известна ми е отговорността по чл. 313 от Наказателния кодекс на Република България за неверни данни.

Като неразделна част от Техническото предложение, прилагаме:

1. Предложение за изпълнение на поръчката - **Образец № 2;**
2. Декларация за посещение на строителния обект и запознаване с условията на обществена поръчка - **Образец № 12.**

Дата: 27/04/2020г

С. Иванова  
Подписите са заличени  
на основание чл. 36а,  
ал. 3 от ЗОП

(име и фамилия на законния  
представител на участника)

### Разяснения за попълване на Образец № 1:

1. Техническото предложение – **Образец № 1** е неразделна част от офертата на участника и се представя в запечатаната непрозрачна опаковка;

2. **Образец № 1** се подписва от законния представител на участника (за всяка обособена позиция се представя отделно).

3. Ако участникът е обединение, **Образец № 1** се представя от името на обединението участник и се подписва от партньора, който представлява обединението за целите на обществената поръчка



ЕВРОПЕЙСКИ СЪЮЗ  
КОХЕЗИОНЕН ФОНД

Проект „Изпълнение на дейности за подобряване качеството на атмосферния въздух в Столична община чрез доставка на 52 броя нови електрически автобуси и специализирано оборудване за тях“ № BG16M1OP002-5.004-0005

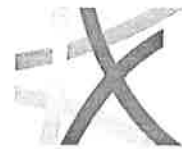

ОПЕРАТИВНА ПРОГРАМА  
ОКОЛНА СРЕДА

В изпълнение на административен договор за предоставяне на безвъзмездна финансова помощ № BG16M1OP002-5.004-0005-C01 / 09.10.2019 г., сключен между Министерство на околната среда и водите и Столична община

Подписите са заличени  
на основание чл. 36а,  
ал. 3 от ЗОП

Образец № 2

УЧАСТНИК: „ИВТ ДИВЕЛЪПМЪНТ“ ЕООД

Адрес за кореспонденция: гр.София, п.к.1618, ул. „Александър Геров“ № 15, ет.1

### ПРЕДЛОЖЕНИЕ ЗА ИЗПЪЛНЕНИЕ

В съответствие с техническата спецификация и изискванията на възложителя за участие в процедура за възлагане на обществена поръчка с предмет: „Инженеринг-проектиране, авторски надзор и извършване на строително-монтажни дейности за изграждане на кабелни линии СрН, кабелни линии НН и нов БКТП за захранване на нови зарядни станции за електрически автобуси на територията на Автобусно поделение Земляне и Автобусно поделение Малашевци“, за *Обособена позиция № 1 – „Инженеринг-проектиране, авторски надзор и извършване на строително-монтажни дейности за изграждане на кабелни линии СрН, кабелни линии НН и нов БКТП за захранване на нови зарядни станции за електрически автобуси на територията на Автобусно поделение Земляне“*

(посочва се номера и наименованието на обособената позиция)

Уважаеми госпожи и господа,

Запознати сме и приемаме изцяло предоставените обявление и документация за обществена поръчка в процедура за възлагане на обществена поръчка с предмет: „Инженеринг-проектиране, авторски надзор и извършване на строително-монтажни дейности за изграждане на кабелни линии СрН, кабелни линии НН и нов БКТП за захранване на нови зарядни станции за електрически автобуси на територията на Автобусно поделение Земляне и Автобусно поделение Малашевци“, за *Обособена позиция № 1 – „Инженеринг-проектиране, авторски надзор и извършване на строително-монтажни дейности за изграждане на кабелни линии СрН, кабелни линии НН и нов БКТП за захранване на нови зарядни станции за електрически автобуси на територията на Автобусно поделение Земляне“*

(посочва се номера и наименованието на обособената позиция)

Запознати сме с условията в обявената от Вас обществена поръчка и предлагаме да осъществим предмета на обществената поръчка, съгласно нашето предложение за изпълнение на поръчката, което е в пълно съответствие с техническото задание и изискванията на Възложителя.

Този документ е създаден в рамките на проект „Изпълнение на дейности за подобряване качеството на атмосферния въздух в Столична община чрез доставка на 52 броя нови електрически автобуси и специализирано оборудване за тях“, който се осъществява с финансовата подкрепа на Процедура № BG16M1OP002-5.004 „Мерки за адресиране на транспорта като източник на замърсяване на атмосферния въздух“ по Приоритетна ос 5: „Подобряване качеството на атмосферния въздух“ на Оперативна програма „Околна среда 2014 – 2020 г.“, съфинансирана от Европейския съюз чрез Кохезионния фонд и от държавния бюджет на Република България. Цялата отговорност за съдържанието на документа се носи от „Столичен автотранспорт“ ЕАД и при никакви обстоятелства не може да се счита, че той отразява официалното становище на Европейския съюз и Управляващия орган на ОПОС 2014 – 2020 г.





ЕВРОПЕЙСКИ СЪЮЗ  
КОХЕЗИОНЕН ФОНД

Проект „Изпълнение на дейности за подобряване качеството на атмосферния въздух в Столична община чрез доставка на 52 броя нови електрически автобуси и специализирано оборудване за тях” № BG16M1OP002-5.004-0005

В изпълнение на административен договор за предоставяне на безвъзмездна финансова помощ № BG16M1OP002-5.004-0005-C01 / 09.10.2019 г., сключен между Министерство на околната среда и водите и Столична община



ОПЕРАТИВНА ПРОГРАМА  
ОКОЛНА СРЕДА

Ние предлагаме да изпълним без резерви и ограничения, в съответствие с условията на документацията дейностите по предмета на настоящата обществена поръчка.

Настоящото техническо предложение е изготвено след извършен оглед на обекта.

Заявяваме, че ще извършим **проектирането в срок - 30 календарни дни (но не повече от 30 календарни дни)** считано от датата на подписване на договора за изпълнение до датата на предаване на проекта в „Столичен автотранспорт” ЕАД.

*Указание: Срокът за изпълнение на проектирането следва да бъде съобразен с указания от Възложителя максимален срок за изпълнение на строителството. Предложеният срок за изпълнение на проектирането следва да бъде цяло число!*

*От участие се отстранява участник, който е предложил срок извън рамките на посочения максимален срок от Възложителя в Техническата спецификация.*

Заявяваме, че ще извършим **дейностите по СМР в срок от 60 календарни дни (но не повече от 60 календарни дни)**, считано от датата на предаване на площадката на изпълнителя.

*Указание: Срокът за изпълнение на строителството следва да бъде съобразен с указания от Възложителя за максимален срок за изпълнение на строителството. Предложеният срок за изпълнение на строителството следва да бъде цяло число!*

*От участие се отстранява участник, който е предложил срок извън рамките на посочения максимален срок от Възложителя в Техническата спецификация.*

Заявяваме, че ще упражняваме авторски надзор на строежа до завършване на строителството с подписване на необходимите и установени от закона актове за неговото приключване, както и в същия срок предаване на ексекутивната документация.

Място на изпълнение на обществената поръчка (**ненужното се зечертава**):

По обособена позиция № 1: Автобусно поделение „Земляне“ - гр. София, ул. „Житница“ № 21.

~~По обособена позиция № 2: Автобусно поделение „Малашевци“ - гр. София, ул. „Резбарка“ № 11.~~

Гаранционният срок на изпълнените СМР е съгласно минималните гаранционни срокове съгласно Наредба № 2 от 31.07.2003 г. (ДВ. Бр.72/03 г.) за въвеждане в експлоатация на строежите в Република България и минимални гаранционни срокове за изпълнени строителни и монтажни работи, съоръжения и строителни обекти.

В случай, че нашето предложение бъде избрано, ние поемаме ангажимента да представим гаранция за изпълнение в размер на **5 (пет) на сто** от стойността на договора без непредвидени разходи и без вкл. ДДС, и същата да бъде освободена съгласно условията на договора. Ще сключим договора, предложен от възложителя в

Този документ е създаден в рамките на проект „Изпълнение на дейности за подобряване качеството на атмосферния въздух в Столична община чрез доставка на 52 броя нови електрически автобуси и специализирано оборудване за тях”, който се осъществява с финансовата подкрепа на Процедура № BG16M1OP002-5.004 „Мерки за адресиране на транспорта като източник на замърсяване на атмосферния въздух” по Приоритетна ос 5: „Подобряване качеството на атмосферния въздух” на Оперативна програма „Околна среда 2014 – 2020 г.”, съфинансирана от Европейския съюз чрез Кохезионния фонд и от държавния бюджет на Република България. Цялата отговорност за съдържанието на документа се носи от „Столичен автотранспорт” ЕАД и при никакви обстоятелства не може да се счита, че той отразява официалното становище на Европейския съюз и Управляващия орган на ОПОС 2014 – 2020 г.



ЕВРОПЕЙСКИ СЪЮЗ  
КОХЕЗИОНЕН ФОНД

Проект „Изпълнение на дейности за подобряване качеството на атмосферния въздух в Столична община чрез доставка на 52 броя нови електрически автобуси и специализирано оборудване за тях” № BG16M1OP002-5.004-0005



ОПЕРАТИВНА ПРОГРАМА  
ОКОЛНА СРЕДА

В изпълнение на административен договор за предоставяне на безвъзмездна финансова помощ № BG16M1OP002-5.004-0005-C01 / 09.10.2019 г., сключен между Министерство на околната среда и водите и Столична община

указания от него срок.

При възникване на непредвидени СМР, Изпълнителят ще доведе гаранция за изпълнение на договора в размер на 5 % от тяхната стойност.

Съгласни сме да поддържаме валидна застраховка „Професионална отговорност” за строителство и проектиране до завършването на всички дейности по договора.

При подготовка на офертата са спазени задълженията, свързани с данъци и осигуровки, опазване на околната среда, закрила на заетостта и условията на труд.

Вложените материали и изделия при изпълнение на строителните и монтажни работи ще отговарят на техническите изисквания към строителните продукти съгласно *Наредба за съществените изисквания към строежите и оценяване на съответствието на строителните продукти.*

Изпълнението ще бъде съобразено с *Наредба № 2 от 22.03.2004 г. За минималните изисквания за здравословни и безопасни условия на труд при извършване на строителни и монтажни работи.*

Изпълнението на проектирането и строително-монтажните работи ще бъде изцяло съобразено с изискванията на Закона за устройство на територията (ЗУТ) и подзаконовите му нормативни актове, касаещи определената категория строителство.

В строежа ще се влагат само строителни продукти, отговарящи на изискванията на чл.169 а от ЗУТ.

Поемаме задължението да изготвим екзекутивна документация (чл. 163, ал. 2, т. 3 от ЗУТ), предмет на настоящата обществена поръчка.

Декларираме, че ще отстранявам за своя сметка всички констатирани забележки и неизправности от Възложителя и комисията, определена да приема извършената работа на обекта.

Представяме следното предложение за цялостния подход за изпълнение на поръчката, по отношение на дейностите по проектиране, авторски надзор и строителство:

**(ВАЖНО!!! Моля попълнете настоящия раздел според изискванията от техническата спецификация и методиката за оценка по обществената поръчка).**

**(\*ПРЕДСТАВЯ СЕ ОТ УЧАСТНИЦИТЕ В СВОБОДНА ФОРМА И Е ПРИЛОЖЕНИЕ КЪМ НАСТОЯЩИЯ ДОКУМЕНТ!!!)**

27.04.2020 г.  
(дата на подписване)

Подпис и печат

Подписите са заличени  
на основание чл. 36а,  
ал. 3 от ЗОП

Този документ е създаден в рамките на проект „Изпълнение на дейности за подобряване качеството на атмосферния въздух в Столична община чрез доставка на 52 броя нови електрически автобуси и специализирано оборудване за тях”, който се осъществява с финансовата подкрепа на Процедура № BG16M1OP002-5.004 „Мерки за адресиране на транспорта като източник на замърсяване на атмосферния въздух” по Приоритетна ос 5: „Подобряване качеството на атмосферния въздух” на Оперативна програма „Околна среда 2014 – 2020 г.”, съфинансирана от Европейския съюз чрез Кохезионния фонд и от държавния бюджет на Република България. Цялата отговорност за съдържанието на документа се носи от „Столичен автотранспорт” ЕАД и при никакви обстоятелства не може да се счита, че той отразява официалното становище на Европейския съюз и Управляващия орган на ОПОС 2014 – 2020 г.

**ПРЕДЛОЖЕНИЕ ЗА ИЗПЪЛНЕНИЕ НА ДЕЙНОСТИТЕ,  
ВКЛЮЧЕНИ В ОБХВАТА НА ПОРЪЧКАТА**

**ЗА ИЗПЪЛНЕНИЕ НА ОБЩЕСТВЕНА ПОРЪЧКА С ПРЕДМЕТ:**

„Инженеринг-проектиране, авторски надзор и извършване на строително-монтажни дейности за изграждане на кабелни линии СрН, кабелни линии НН и нов БКТП за захранване на нови зарядни станции за електрически автобуси на територията на Автобусно поделение Земляне и Автобусно поделение Малашевци по две обособени позиции”

ЗА Обособена позиция № 1 – „Инженеринг-проектиране, авторски надзор и извършване на строително-монтажни дейности за изграждане на кабелни линии СрН, кабелни линии НН и нов БКТП за захранване на нови зарядни станции за електрически автобуси на територията на Автобусно поделение Земляне“

11 юни 2020г

Page 1 of 81

12

## **СЪДЪРЖАНИЕ:**

### **I. ОБЩИ ПОЛОЖЕНИЯ – ПРЕДМЕТ НА ПОРЪЧКАТА**

### **II. МЕ.1.ПОДХОД И ОРГАНИЗАЦИЯ НА ИЗПЪЛНЕНИЕ НА ПРОЕКТАНТСКАТА ЗАДАЧА**

### **III. МЕ.2.ПОДХОД И ОРГАНИЗАЦИЯ НА ИЗПЪЛНЕНИЕ НА ОБЕКТА**

#### **1. ЕТАПИ НА ИЗПЪЛНЕНИЕ**

- 1.1. Мобилизация и подготвителни дейности
- 1.2. Изпълнение на строително-монтажните работи
- 1.3. Изготвяне на необходимата документация, съгласно Наредба 3/31.07.2003 г. за съставяне на актове и протоколи по време на строителството, както и предаване на обекта.
- 1.4. Изработване на екзекутивна документация за несъществените изменения на одобрения инвестиционен проект
- 1.5. Предаване на обекта и демобилизация на строителната площадка
- 1.6. Гаранционно поддържане

#### **2. Технология за изпълнение на видовете строителни и монтажни работи**

- 2.1. Монтаж на БКТП 2x800kVA/20/0.4kV;
- 2.2. Направа на изкопи, тръбно-канална мрежа и обратен насип;
- 2.3. Направа на кабелни шахти;
- 2.4. Възстановяване на настилки;
- 2.5. Изтегляне на кабели в тръбна система;
- 2.6. Електромонтажни работи;
- 2.7. Товаро-разтоварни операции на барабани с кабели;
- 2.8. Измервания и проверки.

#### **3. Мерки за контрол на качеството**

#### **4. Мерки за безопасни и здравословни условия на труд.**

IV. МЕ.3.ОРГАНИЗАЦИЯТА ЗА ОБЕЗПЕЧАВАНЕ НА НЕОБХОДИМИТЕ МАТЕРИАЛИ И ОРГАНИЗАЦИЯТА НА РАБОТАТА НА ЧОВЕШКИТЕ РЕСУРСИ ЗА ВСИЧКИ СМР.

V. МЕ.4.КОМУНИКАЦИЯ И КООРДИНАЦИЯ, КОНТРОЛ И СУБОРДИНАЦИЯ КАКТО МЕЖДУ ЕКСПЕРТИТЕ НА ИЗПЪЛНИТЕЛЯ, ТАКА И МЕЖДУ ЗАИНТЕРЕСОВАНИТЕ ЛИЦА В РАМКИТЕ НА ИЗПЪЛНЕНИЕТО НА СТРОИТЕЛНИТЕ РАБОТИ, ВКЛЮЧИТЕЛНО ПРИ ДОПУСТИМИТЕ ВАРИАНТИ ПО ПРЕКЪСВАНЕТО Й.

VI. МЕ.5.МИНИМАЛНО НЕОБХОДИМИ БАЗОВИ МЕРКИ, КАСАЕЩИ СОЦИАЛНИ ХАРАКТЕРИСТИКИ, А ИМЕННО НАМАЛЯВАНЕ НА НЕГАТИВНОТО ВЪЗДЕЙСТВИЕ ОТ ИЗПЪЛНЕНИЕТО НА СТРОИТЕЛНИТЕ РАБОТИ ВЪРХУ КРЪГА ЗАСЕГНАТИ ЛИЦА.

VII. МЕ.6.МИНИМАЛНО НЕОБХОДИМИ БАЗОВИ МЕРКИ ЗА ОГРАНИЧАВАНЕ НА НЕГАТИВНОТО ВЛИЯНИЕ ОТ СТРОИТЕЛНИЯ ПРОЦЕС ВЪРХУ ОКОЛНАТА СРЕДА.

## I. ОБЩИ ПОЛОЖЕНИЯ – ПРЕДМЕТ НА ПОРЪЧКАТА

Предмет на настоящата обществена поръчка включва дейности по:

1. Проектиране на кабелни линии СрН, кабелни линии НН и нов БКТП на територията Автобусно поделение Земляне.

2. Изготвяне на проект в „Работна фаза“ и съгласуването му с Възложителя и необходимите инстанции – „ЧЕЗ Разпределение България“ АД, ГД ПБЗН, СДВР и др.;

Проектът следва да съответства на действащата нормативна уредба за проектиране и Наредба № 4 /за обхвата и съдържанието на инвестиционните проекти/ и да съдържа следните части:

2.1. част „Геодезия“

2.2. част „Електро“ с включени:

- Обяснителна записка;
- Еднолинейна схема на нов БКТП 2x800kVA, 10/0,4kV;
- Разпределение нов БКТП 2x800kVA, 10/0,4kV;
- Ситуация на кабелни линии СрН, кабелни линии НН и БКТП;
- Оразмеряване на кабелни линии СрН и кабелни линии НН;
- Количествена сметка на СМР и доставки на материали;

2.3. част „Архитектура“

2.4. част „Конструкции“

2.5. част „Пътна“

2.6. част „План за безопасност и здраве“

2.7. част „Пожарна безопасност“

2.8. част „ПУСО“

2.9. част „Проектно-сметна документация.

3. Предвиждани дейности за изграждане на кабелна линия СрН, кабелна линия НН и нов БКТП за захранване на нови зарядни станции за електрически автобуси на територията на АП Земляне:

- Направа на изкоп за нов БКТП;
- Доставка и монтаж на БКТП 2x800kVA, 10/0.4kV;
- Доставка и монтаж на силов маслен трансформатор 800kVA, 10/0.4kV-2бр.;
- Направа на изкопи за направа на тръбна мрежа за КЛ СрН и КЛ НН;
- Доставка и полагане на PVC тръби ф140мм. за изграждане на тръбна мрежа СрН;
- Доставка и полагане на PVC тръби ф110мм. за изграждане на тръбна мрежа НН;
- Доставка и полагане на бетон В15 за замонолитване на тръби;
- Възстановяване на пътни настилки;
- Направа на кабелни шахти;
- Доставка и изтегляне на кабел СрН и кабел НН;
- Направа на кабелни глави и свързване на кабели СрН и НН;
- Извозване на строителни отпадъци;
- 72 часови проби.

4. Авторски надзор. – Извършва се от проектантите.

## II. МЕ.1.ПОДХОД И ОРГАНИЗАЦИЯ НА ИЗПЪЛНЕНИЕ НА ПРОЕКТАНТСКАТА ЗАДАЧА

### 1. Проектиране

В рамките на поръчката, Изпълнителят изготвя еднофазно инвестиционен проект във фаза „технически проект“ съгласно изискванията на Наредба № 4 от 21.05.2001 г. за обхвата и съдържанието на инвестиционните проекти, ЗУТ и подзаконовите нормативни актове по прилагането му и съгласно изискванията на Възложителя посочени в Техническата спецификация.

Изпълнението на проектантската задача го разделяме на четири етапа. В етапите на изпълнение на проектантската задача са включени всички дейности по организация на изпълнение на задачата, мобилизация, взаимообвързаност, последователност и изпълнение на конкретните цели. Етапите на проектантската задача са следните:

**Етап 1 – Предоставяне на изходни данни от Възложителя и набиране на изходна информация за проектиране.**

**Етап 2 – Проектиране по всички части на проекта. Съгласуване между отделните части на проекта.**

**Етап 3 – Предаване на проекта на Възложителя и приемане на проекта.**

**Етап 4 – Упражняване на авторски надзор по време на изпълнение на строителството от проектантският екип по всички части.**

**ЕТАП 1 - Предоставяне на изходни данни от Възложителя и набиране на изходна информация за проектиране**

*Срока за изпълнение на проектантската задача е 3 календарни дни.*

Срока за изготвяне на технически проект започва да тече от влизане в сила на договора с Възложителя.

При подписване на договора Изпълнителят ще изиска от Възложителя, да предостави на Изпълнителят изходните данни за проектиране. Изходна информация за проектиране служат за задание за проектиране, което е Архитектурно заснемане,

За подписване на договора ще се организира среща между Възложителя и Изпълнителят. На тази среща ще присъстват Управителя на фирмата изпълнител,

Ръководителят на проекта и Ръководителят на обекта. След подписването на договора Ръководителят на проекта ще изисква от Възложителя изходната информация за проектиране, като се подпише приемо-предавателен протокол за получаване на информацията. Ръководителят на проекта ще запознае Възложителя с направената организация за изпълнение на проектантската задача и ще обсъди с Възложителя неговите упълномощени представители отговорни за изпълнението на проекта ориентировъчни дати за последващи срещи между заинтересованите страни за разясняване на възникнали въпроси по време на проектирането и съгласуване на до момента извършената работа.

Процесът на изготвяне на техническата документация се предшества от осигуряване на Скица и Виза за проектиране, кадастрална информация, ако е приложимо и необходимо.

При необходимост, Проектантът може да търси изходни данни от Експлоатационните дружества.

Данните се набират от Проектанта (с помощта на Възложителя при необходимост – във връзка с издаване на пълномощни документи и т.н.)

При разработването на работния проект всеки един проектант по всяка една част ще изготви списък на необходимата му изходна информация от експлоатационните дружества (при необходимост) и/или др. Тези списъци ще бъдат обединени и ще бъде възложена задача на един допълнително предвиден експерт занимаващ се с административна дейност за събирането на информацията във възможно най-кратък срок.

### **Обща технология на дейностите за проучване. Последователност и връзка между отделните проучвания**

1.1. Извършване допълнителни огледи на място, с цел запознаване с фактическата обстановка на мястото, където ще се изпълняват дейностите;

1.2. Извършване на необходимите инженерно-технически проучвания и заснемания;

1.3. Осигуряване на подходящ и компетентен персонал, имащ опит в изготвянето на подобни проекти - проектант, притежаващи необходимата правоспособност;

1.4. Набиране на данни от Експлоатационните дружества при необходимост. Тази дейност следва след горепосочените дейности. Набавяне на Виза за проектиране, Скица, кадастрална информация, ако е необходимо.

Визата и Скицата като документи ще се добавят в проектната документация.

#### **ЕТАП 2 - Проектиране по всички части на проекта. Съгласуване между отделните части на проекта.**

Съдържанието на работния проект ще е в съответствие и в обем, съгласно Наредба №4 от 21.05.2001 г. за обхвата и съдържанието на работните проекти и ще съдържа:

- обяснителна записка (описание на проектното решение);
- количествена сметка и техническа спецификация за последваща реализация на проекта;
- проектни основи, отговарящи на действащите стандарти;
- подробни работни чертежи за изпълнение на проектното решение по определените граници на проектиране;
- изисквания за изпълнение, включително и контрол на качеството при изпълнение на проекта - авторски надзор;

Проекта ще съдържа окончателно проектно решение с ясно определени граници на проектиране и описание функциите на проекта.

Работния проект по отделните специалности ще отговарят на изискванията на Техническото задание.

Проектът ще се докладва за приемане на технически съвет на Възложителя.

**Част „Електрическа“**, включва:

- Обяснителна записка;
- Еднолинейна схема на нов БКТП 2x800kVA, 10/0,4kV;
- Разпределение нов БКТП 2x800kVA, 10/0,4kV;
- Ситуация на кабелни линии СрН, кабелни линии НН и БКТП;



- Количествена сметка на СМР и доставки на материали.

**Част „Геодезия”, включва:**

- Обяснителна записка;
- Вертикална планировка;
- Трасировъчен план.

**Част „Архитектура”, включва:**

- Обяснителна записка.
- Архитектура БКТП

**Част „Конструкции”, включва:**

- Обяснителна записка;  
Конструкция на фундамент на БКТП

**Част „Пътна”, включва:**

- Обяснителна записка;
- Детайли за възстановяване на настилки;
- ВОБД.

**Част „План за безопасност и здраве”, включва:**

Планът по безопасност и здраве ще бъде изготвен на основание Наредба № 2 за минималните изисквания за здравословни и безопасни условия на труд при извършване на строителни и монтажни работи от 2004 г.

**Част „Пожарна безопасност”, включва:**

Част „Пожарна безопасност” ще се изготви и ще отговаря на изискванията на Приложение № 3 на Наредба № 13-1971 от 2009 г. за строително-технически правила и норми за сигурност на безопасност при пожар.

**Част „План за управление на строителни отпадъци”, включва:**

Част „ПУСО” ще се изготви съгласно чл.11, ал.1 от Закона за управление на отпадъците и чл.4, ал.1 от Наредба за управление на строителните отпадъци и за влагане на рециклирани строителни материали.

Всички части на проекта ще бъдат изготвени от правоспособни проектанți, притежаващи необходимата квалификация, вписани в КИИП и притежаващи Удостоверения за пълна проектантска правоспособност по съответната част. Проектният екип ще бъде сформиран така, че да се осигури достатъчна компетентност във всички области, включени в обхвата на проекта.

След одобрение на техническия инвестиционен проект от Възложителя, същия ще се съгласува и с електроразпределителното дружество и инстанции.

**част „Проектно-сметна документация”, включва:**

Подробни количествени сметки (КС) по всички части.

- **Разпределение на задълженията и отговорностите в проектантския екип**  
Ръководител на екипа – проектант по част „Електро”

Електроинженер е ръководителят на проекта, той ще отговаря за цялостното изпълнение на проектантската задача и ще координира и организира работата между проектантският екип по всички части. Той е водещият проектант на обекта.

Като лице, отговорно за успеха на проекта, ръководителят е отговорен за всички аспекти на проекта, включително, но не само за:

- Разработване на план за управление на проекта и всички свързани съставни планове
- Изпълнение на проекта съгласно графика и бюджета
- Определяне, наблюдение и отговаряне на риска
- Осигуряване на точна и навременна отчетност на показателите за проекта

Ръководителят на проекта е водещото лице, отговорно за комуникацията с всички заинтересовани страни, по-специално с Възложителя на проекта, екипа по проекта и други ключови заинтересовани страни. Ръководителят на проекта отговаря за цялостното прилагане на мерките по управление на риска и организира цялостния процес по мониторинга на риска. Ръководителят следи за целесъобразността на разходване на средствата за строителството и за постигане на целите, поставени в проекта. Пряко отговаря за мониторинга и докладването на изпълнението на проекта на Възложителя и за администриране и докладване за нередности. Извършва преглед на документите по тяхната целесъобразност и подготовка на експертни становища и доклади във връзка с изпълнението на проекта.

Ключовият експерт по тази част отговаря за разработването на част „Електро“ в целия ѝ обхват и съдържание за обекта, съгласно нормативната уредба и техническата спецификация.

Инженер по част „Електро“ определя трасетата на кабелите. Той е водещ и определящ основните характерни показатели на електроподаването, като същият дава задание на останалите инженери по други части. Електро специалистът ще подготви графична част с всички необходими чертежи като ситуации, монтажни планове, детайли и други. Ще подготви и обяснителна записка, която ще е основа за останалите части.

#### **Проектант по част „Електрическа - Електроинженер**

Проектантът ще изготвя всички необходими чертежи по част „Електрическа“ и обяснителните записки и съответните количествено-стойностни сметки. При проектирането експерта ще спазва всички стандарти и наредби действащи към момента на проектиране нормативни документи. В своята работа инженера „Електро“ ще предвиди материали и изделия, съоръжения и уреди, които съответстват на техническите спецификации на действащите в Република България нормативни актове за проектиране.

#### **Проектант по част „Геодезия“ – инженер Геодезист**

Проектантът ще направи подробно геодезическо заснемане на трасетата на кабелите, обработка чрез специализиран софтуер на измерените точки, оформяне на графична част, съставяне на обяснителна записка по част „Геодезия“. Подготвя подложка за проектиране за останалите проектанти. При проектирането експерта ще спазва всички стандарти и Наредби действащи към момента на проектиране нормативни документи. Геодезистът ще държи постоянно връзка с проектанта по част „Електро“ като преди това Електроинженерът ще посочи трасетата и характерните места за извършване на геодезически снимки. Инженер Геодезия и Електроинженер ще имат постоянна взаимовръзка и координация между тях както и ръководител проект ще следи за напредъка по изпълнение на задачите.

#### **Проектант по част „Архитектура“ – архитект**

Проектантът ще изготвя всички необходими чертежи и обяснителните записки по част „Архитектура". При проектирането експерта ще спази всички стандарти и наредби действащи към момента на проектиране нормативни документи.

#### **Проектант по част „Конструкции“ – инженер Конструктор**

Проектантът ще изготвя всички необходими чертежи и обяснителните записки по част „Конструкции". При проектирането експерта ще спази всички стандарти и наредби действащи към момента на проектиране нормативни документи.

#### **Проектант по част „Пътна“ – инженер Пътно строителство**

Проектантът ще изготвя всички необходими чертежи и обяснителните записки по част „Пътна" При проектирането експерта ще спази всички стандарти и наредби действащи към момента на проектиране нормативни документи.

#### **Проектант по част „Пожарна безопасност“**

Експертът ще предостави ситуационен план и ще изготви схеми по част „Пожарна безопасност“, придружени от обяснителна записка. Проектантът се задължава да съблюдава по време на проектирането раздел “Транспортно строителство и транспортни съоръжения” на изискванията на Наредба 13-1971 от 29.10.2009 г. за строително-технически правила и норми за осигуряване на безопасност при пожар, както и електропроводи и съоръжения част от линейната инфраструктура. При проектирането експерта ще спази всички стандарти и наредби действащи към момента на проектиране нормативни документи

#### **Проектант по част „План за безопасност и здраве“**

Проектантът ще изготвя всички необходими чертежи по част „ПБЗ" и обяснителните записки и съответните количествено-стойностни сметки. Проектантът се задължава да се съобрази с Наредба № 2 от 2004г. за минималните изисквания за здравословни и безопасни условия на труд при извършване на строителни и монтажни работи. При разработването на плана ще бъдат спазени основните принципи за превантивност на безопасността и опазване здравето, съгласно Закона за здравословни и безопасни условия на труд.

Експертът ще изготви схеми, съгласно Наредба № 2 от 2004г. за минималните изисквания за здравословни и безопасни условия на труд, за целите на работния инвестиционен проект.

#### **Проектант по част „План за управление на строителните отпадъци“ (ПУСО) -**

Експертът ще разработи проект по част „ПУСО“ съгласно чл. 11, ал. 1 от ЗУО, съгласно наредбата за управление на стр. отпадъци и за влагане на рециклирани стр. материали (обн., ДВ, бр. 89 от 13.11.2012г.) Проектантът ще представи схеми и таблици като графична част и обяснителна записка и изчисления като текстова част. Проектанта се изготви и приложения с предвидените строителни отпадъци.

При проектирането експерта ще спази всички стандарти и наредби действащи към момента на проектиране нормативни документи.

**ЕТАП 3 –Предаване на проекта на Възложителя и приемане на проекта.**

По време на изпълнение на горепосоченият етап са проведени многократни срещи с Възложителя и всички заинтересовани страни за съгласуване в напредъка на проектирането. В етапа завършване на проекта и предаването му на Възложителя вероятността за проява на проблеми с проекта е сведена до минимум.

Крайният резултат, който ще бъде предаден на Възложителя а именно проекта ще удовлетворява всички изисквания на Възложителя и заинтересованите страни по проекта.

Проекта се предава на Възложителя, като се подписва двустранен приемо-предавателен протокол.

В 10 (десет) дневен срок от подписване на протокола, Възложителят или упълномощено/и от него лице/а може да направи/ят писмени възражения по проекта и да покани/ят Изпълнителя за съвместно разглеждане и обсъждане на нередовностите.

Забележките се отстраняват в срок от 10 работни дни, считано от датата на получаването им в писмен вид, факс или по електронна поща, по реда на закон за електронния документ и електронния подпис. Изпълнителят е длъжен да отстрани за своя сметка допуснатите по своя вина грешки и пропуски, констатирани от Възложителя или упълномощено/и от него лице/а при предаването на проекта или от заинтересованите ведомства по чл.121, ал.2 от ЗУТ при съгласуването му, в определения от Възложителя или упълномощено/и от него лице/а срок. След отстраняване на всички нередовности от страна на Изпълнителя, страните по договора подписват протокол за приемане на проекта.

Изпълнителят е отговорен за съгласуване на работния проект с Възложителя, консултанта по чл. 166 от ЗУТ, специализираните държавни контролни органи и експлоатационни дружества /„ЧЕЗ Разпределение България“ АД, ГД ПБЗН, СДВР и др / , и получаване на разрешение за строеж. Необходимото време за съгласуване на инвестиционния проект и получаване на разрешение за строеж не се включва в срока за изпълнение на поръчката.

#### **ЕТАП 4 – Упражняване на авторски надзор по време на изпълнение на строителството от проектантският екип по всички части.**

Авторският надзор ще съвпада с периода за изпълнение на СМР на строежа.

Изпълнителят трябва да се явява на обекта за упражняване на авторски надзор след поискване от Възложителя или строителя на обекта.

Задължение на Изпълнителя е да участва при съставянето на всички актове и протоколи по време на строителството, необходими за оценка на обектите, относно изискванията за безопасност и за законосъобразно изпълнение, съгласно Наредба № 3 от 2003 г. за съставяне на актове и протоколи по време на строителството.

Ако в хода на изпълнение на строително-монтажните работи на строежа се установят скрити пропуски и грешки на разработения от него инвестиционен проект, Авторският надзор трябва да ги отстрани за своя сметка. Пропуските се документират с Работен протокол между Възложител – Проектант - Строител на работна среща между съответните страни, на която ще се поставят и срокове за отстраняването на пропуските.

Изпълнителят трябва да завери екзекутивната документация, съгласно изискванията на чл. 175, ал. 2 от ЗУТ. На заверка подлежат поне 4 (четири) пълни комплекта екзекутивна документация за строежа на хартиен и електронен носител.

При изпълнение на задачата да се изпълняват и следните дейности:

- изпълнение на цялостен авторски контрол върху изпълнението на СМР и тяхното съответствие с изготвените проекти, като следи за спазването на одобрените проекти и заложените в тях спецификации на материалите и съоръженията;
- взема необходимите проектантски решения при изпълнение на СМР и дава указания за изпълнението им;
- изготвя корекция и съгласува архитектурни детайли в процеса на строителството, дава устни и писмени указания (в заповедната книга) на строителите при възникнали неясноти, несъответствия с проектите възникнали по време на строителството, за които писмено уведомява възложителя;
- координира работата на инженерните специалисти, изпълняващи авторски контрол;
- участва в изготвянето на календарен график за изпълнение от фирмата/ фирмите-изпълнител/и и осъществява контрол върху неговото спазване;
- участва в съставянето и подписването на необходимите протоколи, съгласно Наредба № 3/31.07.2003 г. за съставяне на актове и протоколи по време на строителството на Министерството на регионалното развитие и благоустройство (обн. ДВ, бр. 72/15.08.2003 г., последно изм. и доп. ДВ, бр. 29/07.04.2006 г., в сила от 07.04.2006 г.);
- консултира изпълнителя при избора на материалите, като следи стриктно произхода и техническите им характеристики да отговарят на заложените в одобрения проект;
- осъществява контрол и извършва евентуални корекции на елементите, доставени от изпълнителя;
- дава указания при изпълнението на СМР;
- при необходимост изготвя нови проектни решения или дава подробни детайли за изпълнение на СМР;
- незабавно изготвя доклад за установени нередности до Възложителя при констатиране в процеса на изпълнение на задълженията си;
- съдейства на възложителя при въвеждане в експлоатация на обектите; при необходимост - участие в приемателната комисия.

Ще се упражнява авторския надзор по време на целият срок на строителството, съгласно одобрените проектни документации и приложимата нормативна уредба посредством проектантите по отделните части на проекта или упълномощени от тях лица при условие, че упълномощените лица притежават нужната квалификация.

Авторският надзор ще бъде упражняван след писмена покана от Възложителя във всички случаи, когато присъствието на проектант на обекта е наложително, относно:

- Присъствие при съставяне на и подписване на задължителните протоколи и актове по време на строителството и в случаите на установяване на точно изпълнение на проекта, заверки при покана от страна на Възложителя и др.;
- Наблюдение на изпълнението на строежа по време на целия период на изпълнение на строително-монтажните работи за спазване на предписанията на проектанта за точно изпълнение на изработения от него проект от страна на всички участници в строителството;
- Изработване и съгласуване на промени в проектната документация при необходимост по искане на Възложителя и/или по предложение на строителния надзор и др.;
- Заверка на екзекутивната документация за строежа след изпълнение на обекта.

В края на изпълнението на договора Изпълнителят изготвя и предоставя на Възложителя доклад за упражнявания авторски надзор за целия период на СМР.

Предаването на доклада се удостоверява с подписване на приемо-предавателен протокол.

## 2. Необходими ресурси за дейностите от проектантската задача и задълженията на отговорния/те за изпълнението ѝ проектанти

### 2.1. Необходими информационни ресурси за изпълнение на поръчката (изходни данни за проектиране)

- Данни за потребителите/мощност, брой/ – от „ЧЕЗ Разпределение България“ АД и „Столичен автотранспорт“ ЕАД
- Техническо задание- предоставено е в документацията за възлагане
- Геодезическо заснемане на трасетата - изготвя се от проектантите на изпълнителя като част от обхвата на поръчката

### 2.2. Технически ресурси

- Лаптопи – 5бр.
- Принтер – 2 бр.
- Плотер – 1 бр.
- Служебен автомобил – 2 бр.
- Софтуерни продукти – AutoCAD, BGST, Стандартен офис пакет на Microsoft, Project, Building manager

## 3. Мерки за вътрешен контрол и организация на работата на екипа от проектанти.

### 3.1. Мерки за вътрешен контрол гарантиращи качествено изпълнение на проектирането.

Качествена мярка	Съдържание и обхват на мярката	Лица, ангажирани с изпълнението им и задължения на конкретните експерти при реализация на мярката	Очаквани резултати от прилагане на мярката
Структуриране на информацията за проектиране	създаване на работен механизъм за осигуряване на информационната безопасност, който да бъде прилаган постоянно в хода	<u>задължения на експертите:</u> проучване и оценяване на съдържанието на предоставените от възложителя изходни данни;	създадена основа за събиране, оценка и обработка на източниците на данни и информация и индикатори при осъществяването на дейностите във всички задачи;

Качествена мярка	Съдържание и обхват на мярката	Лица, ангажирани с изпълнението им и задължения на конкретните експерти при реализация на мярката	Очаквани резултати от прилагане на мярката
<p style="text-align: center;">4/10</p>	<p>на целия процес по инвестиционното проучване и проектиране</p>	<p>идентифициране на информационните дефицити и недостатъци в качеството на данните; допълване, опресняване на наличните изходни данни;</p> <p><b><u>Отговорен/и експерт/и:</u></b></p> <p><i>Ключови експерти</i></p> <p>Ръководител на екипа – проектант по част „Електро“</p> <p>Проектант по част „Електрическа“</p> <p>Проектант по част „Геодезия“</p> <p>Проектант по част „Архитектура“</p> <p>Проектант по част „Конструкции“</p> <p>Проектант по част „Пътна“</p> <p><i>Неключови експерти:</i></p> <p>Проектант по част „Пожарна безопасност“</p> <p>Проектант по част „План за безопасност и здраве“</p> <p>Проектант по част „План за управление“</p>	<p>задълбочен и реалистичен поглед върху съдържанието на проекта и изпълнението на целите и задачите на настоящата обществена поръчка;</p> <p>преодоляване на евентуални проблеми, породени както от недостатъци на предпроектното проучване, така и от динамични процеси, каквито например са изменението на технически характеристики на елементи от прилежащи съоръжения и сгради, изменения на нормативни изисквания и прочие</p>

Качествена мярка	Съдържание и обхват на мярката	Лица, ангажирани с изпълнението им и задължения на конкретните експерти при реализация на мярката	Очаквани резултати от прилагане на мярката
		на строителните отпадъци“ (ПУСО)	
<p>Контрол по отношение анализ на информацията</p>	<p>добро общо разбиране на същността и обхвата на работа от всички специалисти от проектанския екип и от участниците в процеса на управление и реализиране на инвестиционния проект</p>	<p><u>задължения на експертите:</u>          проверка на общото концептуално и техническо разбиране на инвестиционния проект от специалистите от проектанския екип, неговите цели и обхвати, условия на изпълнение, управление и прилагане, включително дефиниране на понятия, варианти и възможни ефекти; анализиране възможно най-подробни данни и информация, техническата инфраструктура и протичащите от нейното състояние проблеми както и начините за тяхното решаване; анализ на допълнителни проучвания на проектански екип; анализ на информация от различни източници(</p>	<p>ефективна интерпретация на баланса на изискванията и очакванията на заинтересуваните страни, успешно постигане и „признаване“ на заложените с поръчката резултати; определяне фокусът на техническите решения на инвестиционния проект;</p> <p>обхваната и обработена информация от различни източници, която ще съдържа проучвания, модели, количествени и качествени данни, специфични методи на прилагане и резултати от прилагането;</p>



Качествена мярка	Съдържание и обхват на мярката	Лица, ангажирани с изпълнението им и задължения на конкретните експерти при реализация на мярката	Очаквани резултати прилагане на мярката
		<p>нормативни документи, технически проучвания, спецификации, детайли), както и от личния опит на специалистите от проектанския екип-изпълнение до момента подобни проекти</p> <p><b><u>Отговорен/и експерт/и:</u></b></p> <p><i>Ключови експерти</i></p> <p>Ръководител на екипа – проектант по част „Електро“          Проектант по част „Електрическа          Проектант по част „Геодезия“          Проектант по част „Архитектура“          Проектант по част „Конструкции“          Проектант по част „Пътна“</p> <p><i>Неключови експерти:</i></p> <p>Проектант по част „Пожарна безопасност“          Проектант по част „План за безопасност и здраве“</p>	

Качествена мярка	Съдържание и обхват на мярката	Лица, ангажирани с изпълнението им и задължения на конкретните експерти при реализация на мярката	Очаквани резултати от прилагане на мярката
		Проектант по част „План за управление на строителните отпадъци“ (ПУСО)	
<p>Контрол по отношение на проучване, избор и проверка на конкретни технически решения</p>	<p>Вземане на решения в процеса на създаване на инвестиционния проект от проектанския екип и осигуряване на изпълнението на задачите</p>	<p><u>задължения на експертите:</u></p> <p>изследване на възможно най-подробни данни и информация, обективно характеризиращи обекта, техническата инфраструктура и протичащи от нейното състояние проблеми и начините за тяхното решаване; определяне на възможни алтернативи за решаването на конкретен проблем; вземане на решения на базата на анализираната информация; проверка на избраните концепции и технически решения</p> <p><u>Отговорен/и експерт/и:</u></p> <p>Ключови експерти</p> <p>Ръководител на екипа – проектант по част „Електро“</p>	<p>осигуряване изпълнението на задачите по най-ефективен и бърз начин; предотвратяване на грешки</p>

Качествена мярка	Съдържание и обхват на мярката	Лица, ангажирани с изпълнението им и задължения на конкретните експерти при реализация на мярката	Очаквани резултати от прилагане на мярката
		<p>Проектант по част „Електрическа</p> <p>Проектант по част „Геодезия“</p> <p>Проектант по част „Архитектура“</p> <p>Проектант по част „Конструкции“</p> <p>Проектант по част „Пътна“</p> <p><i>Неключови експерти:</i></p> <p>Проектант по част „Пожарна безопасност“</p> <p>Проектант по част „План за безопасност и здраве“</p> <p>Проектант по част „План за управление на строителните отпадъци“ (ПУСО)</p>	
<p>Контрол по време на изработване на работния инвестиционен проект</p>	<p>Спазване на технологията на проектиране и технологична последователност; Визуален контрол; Допълване, конкретизиране, синтезиране на информацията и нейното трансформиране във вид и съдържание,</p>	<p><b><u>Задължения на експертите:</u></b></p> <p>изработване на материали по всички части, в т.ч. чертежи, спецификации, пълни и структурни инженерни изчисления, обяснителни записки с техническа и нормативна обосновка, подробни</p>	<p>качествено изработени проекти по всички части</p>

Качествена мярка	Съдържание и обхват на мярката	Лица, ангажирани с изпълнението им и задължения на конкретните експерти при реализация на мярката	Очаквани резултати от прилагане на мярката
	определени с нормативната уредба и условията на обществената поръчка	<p>количествено-стойностни сметки;</p> <p><b><u>Отговорен/и експерт/и:</u></b></p> <p><i>Ключови експерти</i></p> <p>Ръководител на екипа – проектант по част „Електро“</p> <p>Проектант по част „Електрическа“</p> <p>Проектант по част „Геодезия“</p> <p>Проектант по част „Архитектура“</p> <p>Проектант по част „Конструкции“</p> <p>Проектант по част „Пътна“</p> <p>Проектант по част „Пожарна безопасност“</p> <p>Проектант по част „План за безопасност и здраве“</p> <p>Проектант по част „План за управление на строителните отпадъци“ (ПУСО)</p> <p><i>Неключови експерти:</i></p>	
съгласуване и одобряване на техническия инвестиционен проект	съгласуване на работния инвестиционен проект и издаване	<b><u>Задължения на експертите:</u></b> предоставяне изработения	Съгласуване на инвестиционния проект в необходимия обхват, съдържание и срок;

Качествена мярка	Съдържание и обхват на мярката	Лица, ангажирани с изпълнението им и задължения на конкретните експерти при реализация на мярката	Очаквани резултати прилагане на мярката
	на строително разрешение	<p>инвестиционен проект на възложителя, експлоатационните дружества, заинтересованите централни или териториални административни и контролни органи в най-кратки срокове и в необходимия обхват и съдържание;</p> <p><b><u>Отговорен/и експерт/и:</u></b></p> <p><i>Ключови експерти</i></p> <p>Ръководител на екипа – проектант по част „Електро“</p> <p><i>Неключови експерти:</i></p> <p>Проектант по част „Електрическа</p> <p>Проектант по част „Геодезия“</p> <p>Проектант по част „Архитектура“</p> <p>Проектант по част „Конструкции“</p> <p>Проектант по част „Пътна“</p> <p>Проектант по част „Пожарна безопасност“</p> <p>Проектант по част „План за безопасност и здраве“</p>	

Качествена мярка	Съдържание и обхват на мярката	Лица, ангажирани с изпълнението им и задължения на конкретните експерти при реализация на мярката	Очаквани резултати от прилагане на мярката
		Проектант по част „План за управление на строителните отпадъци“ (ПУСО)	
контролни тестове по време на строителството	упражняване на авторски надзор по време на строителството	<p><b><u>Задължения на експертите:</u></b></p> <p>приемане на специфични работи и оценка на съответствието на изпълнените работи със заданието за проектиране и действащата нормативна уредба; даване на допълнителни проектни решения и детайли; оценява резултатите от тестове и анализи; извършват и одобряват промени в проекта, ако същите са необходими и обосновани</p> <p><b><u>Отговорен/и експерт/и:</u></b></p> <p><i>Ключови експерти</i></p> <p>Ръководител на екипа – проектант по част „Електро“          Проектант по част „Електрическа“          Проектант по част „Геодезия“</p>	Изпълнение на обекта качествено и в срок

Качествена мярка	Съдържание и обхват на мярката	Лица, ангажирани с изпълнението им и задължения на конкретните експерти при реализация на мярката	Очаквани резултати прилагане от на мярката
<p style="text-align: center;">MM</p>		<p>Проектант по част „Архитектура“  Проектант по част „Конструкции“  Проектант по част „Пътна“  <i>Неключови експерти:</i></p> <p>Проектант по част „Пожарна безопасност“  Проектант по част „План за безопасност и здраве“  Проектант по част „План за управление на строителните отпадъци“ (ПУСО)</p>	
<p>Контрол по отношение на неточности по време на инвестиционното проектиране</p>	<p>Предприемане на действия за предотвратяване на неточности по време на инвестиционното проектиране</p>	<p>1. Изготвяне на концепция на проекта за предварително съгласуване с Възложителя, преди окончателен вариант за предаване с оглед предотвратяване на грешки и неточности;  2. Проверка на изготвените количествено - стойностни сметки за аритметични грешки;  3. Проверка за съответствие между количествени сметки</p>	<p>Предотвратяване на неточности по време на инвестиционното проектиране</p>

Качествена мярка	Съдържание и обхват на мярката	Лица, ангажирани с изпълнението им и задължения на конкретните експерти при реализация на мярката	Очаквани резултати прилагане от мярката
4/4		<p>и инвестиционен проект и корекция при необходимост;</p> <p>4. Проверка за наличие на задължителните реквизити на съпътстващите документи;</p> <p>5. Проверка за съобразяване с посочените от финансиращия орган лимитни стойности за определени дейности и активи;</p> <p>6. Проверка за еднаквост на наименованието на проекта във всички документи - обяснителни записки, инвестиционни проекти, разрешение за строеж, документи издадено от различните съгласувателни инстанции и др.</p> <p>7. Проверка на графичните части за допуснати неточности и неправилни записи;</p> <p>8. Проверка на отделните проектни части за вътрешна съгласуваност;</p>	



Качествена мярка	Съдържание и обхват на мярката	Лица, ангажирани с изпълнението им и задължения на конкретните експерти при реализация на мярката	Очаквани резултати от прилагане на мярката
		<p><b><u>Отговорен/и експерт/и:</u></b></p> <p><i>Ключови експерти</i></p> <p>Ръководител на екипа – проектант по част „Електро“</p> <p>Проектант по част „Електрическа</p> <p>Проектант по част „Геодезия“</p> <p>Проектант по част „Архитектура“</p> <p>Проектант по част „Конструкции“</p> <p>Проектант по част „Пътна“</p> <p><i>Неключови експерти:</i></p> <p>Проектант по част „Пожарна безопасност“</p> <p>Проектант по част „План за безопасност и здраве“</p> <p>Проектант по част „План за управление на строителните отпадъци“ (ПУСО)</p>	

### 3.2. Организация на работата на екипа от проектантите.

- Главен проектант и проект мениджър на проекта е проектант - електроинженер с пълна проектантска правоспособност. Той запознава екипа с изискванията на Възложителя, координира работата на проектантите по отделните части на проекта, организира оперативки. Главният проектант изготвя линеен график за изпълнение

на проектните дейности и следи за спазването му. Контролира дейността на проектантите, следи за допуснати грешки и за придържане към техническите изисквания.

- Правоспособни инженери по отделните части на Проекта. Работят под ръководството на Главния Проектант, съгласуват проектите си с Главния проектант; обменят подложки с него до финализиране на решението.

- Чертожници, работят под ръководство на инженерите. Изпълняват чертожна дейност.

Важните проектантски решения се вземат от Главния Проектант на екипа с помощта на инженерите по отделните части.

#### **4. Взаимодействие между екипа и компетентните администрации и органи**

- **Взаимодействие между Екип и Възложител.** Връзката се осъществява чрез Главния

Проектант. Комуникацията е необходима във връзка с проучвания и въпроси по Проекта към Кмет, Главен Архитект и Инженер на района, Техническа служба в Общината; във връзка с набавяне на Виза, Скица и друга изходна информация, ако е необходима - Взаимодействие между Екип и Експлоатационните Дружества. Връзката се осъществява чрез Главния Проектант. Комуникацията е необходима във връзка с набавяне на Изходни данни от Дружествата.

- **Взаимодействие между Екип и Надзорната фирма,** изготвяща Доклада за Съответствие на Проекта. Връзката се осъществява чрез Главния Проектант и при констатирани забележки по Проекта между инженерите – проектантите и инженерите – надзорници. Важно е да се отбележи, че с оглед на постигане на по – кратки срокове за проектирането и минимизиране на забележките по Проекта, контакта между Проектант и Надзор по проектирането е добре да се осъществи още в самия процес на работа по Проекта.

- **Взаимодействие между Екип и Строител.** Проектантите са длъжни да осъществяват авторски надзор според изискванията на чл. 162 от ЗУТ и договора за изпълнение по време на строителството, да контролират спазването на Проекта по отделните части по време на Строителството, да съдействат при необходимост от изготвяне на екзекутивна документация, предоставяне на допълнителни детайли при необходимост, избор на материали, подписване на Актове по време на Строителството и др.

- **Взаимодействие между Екип и лицето, изпълняващо Надзор по строителството**

- **Взаимодействие между Екип и лицето, упражняващо Инвеститорски контрол**

За да се постигне бързо, качествено и ефективно изпълнение на Проектантската задача, изброените Взаимодействия се изпълняват в хода на процеса на проектиране – т. е. Главният Проектант и Мениджър на Проекта поддържа непрекъснат контакт с Възложител, Общинска и Държавна администрация, и всички гореописани лица, инстанции и др. и свежда предоставената информация до знанието на Екипа.

### **III. МЕ.2.ПОДХОД И ОРГАНИЗАЦИЯ НА ИЗПЪЛНЕНИЕ НА ОБЕКТА**

За начало на строителните работи се приема датата, на която се открива строителната площадка след съставяне на Протокол обр. 2 и 2а съгласно Наредба №3 за съставяне на актове и протоколи по време на строителството. Изпълнените строителни работи се приемат с подписването на констативен протокол за окончателно приемане на обекта.

## 1. ЕТАПИ НА ИЗПЪЛНЕНИЕ

Реализацията на генералния подход за изпълнение на обекта на поръчката ще следва следната етапност на работа:

### 1.1. Мобилизация и подготвителни дейности

#### Организационно-административни

След издаването на разрешение за строеж и влизането му в сила, експерти на дружеството ще предприемат действия за получаване на съответните разрешителни и съгласуване изпълнението на проектите, движението на техника и работници, в района на строителния обект (достъпа на тежка техника до местата за изпълнение на СМР и на товарните автомобили, доставящи материали).

Преди откриване на строителната площадка обичайна практика е Възложителят да организира среща за запознаване на всички участници в строителния процес.

На срещата се разглежда пълнотата на представените проекти, обезпечаване на обекта с технически и трудови ресурси, списъка на лицата по специалности, определени със заповед от Възложителя и институциите, които ще ръководят и наблюдават строителния процес и ще подписват строителните книжа и документи. Ще се определят отговорните лица и комуникационните канали.

От особена важност за навременното и качествено изпълнение на договора е в подготвителния период да се изяснят отговорните лица и комуникационните канали за взаимовръзка с всички участници в строителния процес. Да се конкретизират честотата и вида на работните срещи.

Съгласно опита, който имаме в изпълнение на подобни проекти сме установили, че оптималния вариант на комуникация е:

- Регулярни /планирани срещи/ на всички участници в строителния процес, които съобразно динамиката на изпълнение е най-подходящо да се извършват два пъти месечно;
- Извънредни срещи /по инициатива на някой от участниците в строителния процес/. Тези срещи имат инцидентен характер и се осъществяват по определен повод или възникнал проблем в процеса на изпълнение на договора;
- Взаимна информираност и комуникация между участниците в строителния процес.

За целта още на първата организационна среща се конкретизират лицата, телефоните, електронните пощи и другите способности на комуникация;

Строителната площадка ще се определя и открива при условията и по реда на ЗУТ.

Преди започване изпълнението на СМР, на видно място ще се монтират информационни табели по Наредба №2 от 22.03.2004г. за минималните изисквания за здравословни и безопасни условия на труд при извършване на СМР. Срока за

изпълнение на всички видове СМР, започва да тече след подписване на Протокол обр.2 и 2а съгл. Наредба №3 за съставяне на актове и протоколи и заверяване на заповедната книга от лицето по чл.158, ал.2 от ЗУТ.

В периода между подписване на договора и подписване на Протокол Образец 2 и 2а ще се изготви РПОИС и:

- ще се проведе предварителна проверка на строителната документация както и на всички други документи, имащи отношение към изпълнението на поръчката;
- ще бъдат конкретизирано и съгласувано с Възложителя временното строителство:
  - Ще бъде поставена ограда.
  - За временните съблекални, канцелария и санитарни възли ще се използват специално доставени на обекта фургони.
  - На обекта ще има аптечка за даване на първа помощ при евентуална авария или трудова злополука.
  - временна техническа база за домуване и поддръжка на строителната техника и автомобили. На площадката ще се организират мероприятия за недопускане на разливи на гориво-смазочни материали;
  - склад за дребен инвентар, предпазни ограждения, укрепващи щитове и др.;
  - Ще се осигурят контейнери за строителни отпадъци
    - ще бъдат определени площадки за разполагане на:
      - депата за строителни отпадъци – ще се уточнят и съгласуват с Възложителя, както и трасетата за движение на строителната механизация и самосвалите до въпросните депа. Самосвалите ще бъдат натоварвани така, че да не предизвикват разпиляване на строителни отпадъци по улиците. За целта задължително ще бъдат снабдени с покривала.

#### **Технически – мобилизация на ресурси и материали**

Веднага след откриване на строителната площадка ще започнат организационните дейности за:

- Доставка на необходимата механизация - механизацията още преди започване на работа ще бъде обезпечена в база на дружеството, терена за разгръщане на временно селище е силно ограничен. Всички транспортни средства (товарни коли и самосвали) в края на работния ден ще се прибират в базата на дружеството.
- Ще се издадат вътрешни заповеди за всички експерти от инженерно-техническия персонал и изпълнителски персонал с определяне на техните задължения и отговорности във връзка с изпълнение на обекта;
- Ще се обезпечат транспортни средства за ежедневен превоз на изпълнителския състав до и от строителната площадка;
- Ще се изготви актуализиран план за изпълнение и диаграма на работната ръка с цел обезпечаване на обекта с необходимия трудов ресурс;
- Ще се актуализират договорите за доставки на всички строителни материали;
- Към доставчиците ще се изпратят план графици с конкретните количества и изискванията за качество за всеки вид материал. Ще се договори реда на темповете на доставки.

#### **Технически – замервания**

Дружеството разполага със специализирано звено от високо квалифицирани специалисти, които ще бъдат на разположение по всяко време при изграждането на

обекта за извършване на измерванията свързани с количественото и качествено изпълнение на отделните видове СМР/СРР включени в проектната документация.

Разполагаме с измервателна техника за провеждане на нормативно изискуемите проби и изпитвания по част Електро.

## 1.2. Изпълнение на строително-монтажните работи - методология

След приключването на проектирането, ще се изготви линеен график за изпълнение на обекта. В него ще се отрази последователността на изпълнение на СМР.

Методологията за изпълнение на обществената поръчка представлява съвкупност от методи, които ще се прилагат за изпълнение на СМР за постигане на основната цел – изпълнение в срок и качествено на обществената поръчка.

Методологията която ще приложим за изпълнение на обекта на поръчката, поради факта, че ще бъдат изпълнявани комплекс от СМР/СРР, няма да е една, а ще приложим комплекс от методи като водещите методи ще бъдат:

а) Метод на последователно изпълнение на строителните процеси и на строително-монтажни работи;

б) Метод на едновременно изпълнение на част от строителните дейности;

в) Метод на изпреварващо изпълнение на едни работи спрямо други когато строителната технология позволява и физически са различни работните полета.

Поради факта, че предвидените СМР/СРР ще се изпълняват във възможно най-кратки срокове е наложително прилагане на гъвкава схема на изпълнение и в различните участъци на изпълнение водещи са различни методи и подходи.

За обекта ще прилагаме последователно изпълнение на конкретните дейности и работи спазвайки принципа - демонтаж-монтаж/изграждане-довършителни работи и прилагайки принципа на надграждане и изпълнение от вътрешните към външните пластове.

Метода на едновременно изпълнение ще се прилага основно при изпълнение на СМР на отделни участъци (паралелно изпълнение на различни СМР на различни участъци (помещения) от сградата, които нямат технологична зависимост) и на отделните видове работи при реализация на дадена дейност в рамките на обекта, като тази възможност ще се определи в зависимост от технологиите за изпълнение и прилагането на такива, които:

— позволяват започване и изпълнение на различни работи в едно и също време без те да са свързани помежду си като местоположение и технологиите им да не изискват последователност или технологични прекъсвания;

- позволяват изпълнение на работи изискващи технологично завършване на предходните, но поради по-дългото време за реализация или големите площи на предходните позволяват започване по-рано при спазване на всички технологични правила и технологични прекъсвания.

За отделни видове дейности включени в предмета на поръчката (за които това е възможно) ще прилагаме метода на изпреварващо изпълнение – което

означава изпълнение на някои СМР от последващ етап по време на изпълнение на предшестваша етап на всеки подобект. При този метод без нарушаване на технологичната последователност, ще започва изпълнение на работи от следващ етап преди приключване на предния. Тази възможност ще зависи от организацията за изпълнение и осигуряване на възможност на отделни участъци от строителната площадка работите от следващ етап да започнат преди приключване на предишния етап за обекта, като цяло. Прилагането на този метод колкото е възможно повече, ще даде възможност за съкращаване срока за изпълнение на конкретния вид дейност.

Прилагането на методите на едновременно и изпреварващо изпълнение, ще даде възможност за значително съкращаване на срока за изпълнение на конкретния обект.

#### Очаквани прекъсвания:

При изпълнение на СМР не се очакват технологични прекъсвания (изчаквания).

Организационният план има за задача да осигури пълна представа за провеждането на строителния производствен процес по площадката от деня на съставяне на протокол обр.2 до деня на съставяне на констативен акт обр.15. Това се дължи на необходимостта от подробно изясняване на необходимите мероприятия по здравословни и безопасни условия на труд.

ОРГАНИЗАЦИОНЕН ПЛАН				
№	Видове дейности и мероприятия за осъществяване на строителните работи в съответствие с изискванията на Наредба №2 заЗБУТ	Отговорник	Срок	Забележки
1.	Откриване на строителната площадка	Консултант, Възложител, Строител	След влизане в сила на Разрешение за строеж	Назначаване на Координатор по безопасност от Възложителя
2.	Временно строителство, терасиране на площадката	Строител	След откриване на стр.пл. и преди започване на СМР	Съгласно строителния ситуационен план
3.	Определяна на строителна линия и ниво	Консултант	След откриване на стр.пл. и преди започване на СМР	Съгласно линеен график
4.	Стоително-монтажни работи	Строител	Съгласно линеен график	Съгласно мерки за ЗБУТ

5.	План за предотвратяване и ликвидиране на пожари и аварии съгл.чл.17	Строител	Преди започване на строителството	Актуализира се по време на строителството
6.	На видни места на строителната площадка се поставят табели и знаци за пожарна и аварийна безопасност съгл.чл.65	Строител	Преди започване на строителството	Актуализира се по време на строителството
7.	Организиране на санитарно- битови помещения за работниците с изискващо се оборудване в т.ч. аптечка и място за оказване на първа помощ и др.	Възложител, Строител, Техн.р-л	След откриване на стр.пл. и преди започване на СМР - една седмица	по строителния ситуационен план

Не се предвижда работа на строителните площадки в тъмната част от денонощието, освен в аварийни ситуации. В тези случаи ще се осигури временно изкуствено осветление, за което ще бъде изготвена схема и график за работата му.

**1.3. Изготвяне на необходимата документация, съгласно Наредба 3/31.07.2003 г. за съставяне на актове и протоколи по време на строителството, както и предаване на обекта.**

Изпълнителят е отговорен за съставяне и изготвяне на актове, протоколи, екзекутивни чертежи, предоставяне на сертификати и декларации за съответствие на материалите, паспорти на оборудване, както и други документи, предвидени в Наредба № 2 и Наредба № 3 на МРРБ.

При започване на дейностите по договора Изпълнителят ще осигури със съответните компетентни институции за издаване на разрешителни както следва:

- Разрешение за преминаване на строителна и транспортна техника през зони с ограничен режим за преминаване – градска част;

- Разрешение за извозване на строителни отпадъци, както и хумус, земни маси при необходимост;
- Разрешителни за временен водопровод и за временно ел. захранване;
- Съгласно Наредба 3/31.07.2003 г. за съставяне на актове и протоколи по време на строителството ще се изготвят следните протоколи:

1. Протокола (Образец 1) за предаване и приемане на одобрения проект и влязлото в сила разрешение за строеж за изпълнение на конкретния строеж ще се състави от възложителя, проектанта, строителя и консултанта (строителен надзор) и ще бъде и посредством него ще бъде предадена цялата техническа документация в оригинал (заверено копие) за ползване от строителя и съхраняване на обекта. Копие от проектите се съхранява на обекта от техническия ръководител, както за изпълнение на СМР, така и в случай на проверка на Държавни Контролни Органи.

2. Протокола за откриване на строителна площадка и за определяне на строителна линия и ниво (приложения № 2/2а) ще бъде съставен от три раздела, които се попълват в различните етапи от строителството от съответните длъжностни лица.

а) раздел I „Откриване на строителната площадка” ще се състави при влязло в сила разрешение за строеж (заверено от органа, който го е издал) от лицето, упражняващо строителен надзор, или от техническия ръководител в присъствието на възложителя, на строителя и на служител по чл. 223, ал. 2 ЗУТ. След съставяне на този раздел от протокола строителя ще започне да разчиства строителната площадка. В този раздел ще бъдат описани и данни за разположението на заварени сгради, постройки, съоръжения, подземни и надземни мрежи, фундаменти и др., отразени в плана за безопасност и здраве, заварени на място при съставянето му, както и описание на състоянието на околното пространство (прилежащите на строителната площадка благоустройствени фондове - улично платно, тротоар, зелени площи, както и едроразмерна дървесна растителност, която не подлежи на премахване, и др.), и на мерките за осигуряване на безопасни и здравословни условия на труд; в раздела ще се запише ако това е предварително уточнено и разрешението за ползване на части от тротоари, улични платна и свободни обществени площи при наличие на разрешение по чл. 157, ал. 5 ЗУТ.

3. Констативния акт (Образец 3) за установяване съответствието на строежа с издадените строителни книжа и за това, че подробният устройствен план е приложен по отношение на застрояването ще се състави се от длъжностно лице от общинската администрация по искане на лицето, упражняващо строителен надзор, след извършване на проверка в тридневен срок от завършването на строителните и монтажните работи по фундаментите на строежа.

4. Лицето, упражняващо строителен надзор съставя, попълва, прошнурова с номерирани страници и заверява на първата и последната страница Заповедна книга на строежа (Образец № 4) в тридневен срок от съставянето на раздел II от протокол образец 2 (2а). Заповедната книга се заверява и регистрира от ДНСК в 3-дневен срок.

5. Акт за установяване състоянието на строежа при спиране на строителството (приложение № 10) ще бъде съставен, ако ситуацията наложи това от възложителя,



строителя, проектантите по съответните части на изпълненото строителство, технически правоспособните физически лица по съответните части за изпълненото строителство към лицето, упражняващо строителен надзор, лицето, упражняващо строителен надзор, и лицето, упражняващо технически контрол за част „Конструктивна” при спиране на строителството. Следва да се опише и обоснове причината довела до това действие. Актът трябва да съдържа точни данни за състоянието на строежа, за извършените видове строителни и монтажни работи, за доставените материали, инвентар, съоръжения и др., за извършени работи, които подлежат на премахване, за необходимите работи за осигуряване на здравината и пространствената устойчивост при консервиране на строежа, за необходимите допълнителни проекти, експертизи и др. и сроковете за представянето им, за необходимите материали и съоръжения, за необходимите промени в доставката на машини и съоръжения, както и други изисквания и мерки за замразяване на строителството.

6. Акта за установяване състоянието на строежа и строителните и монтажните работи при продължаване на строителството за всички спрени строежи по общия ред и предвидените в т. 10 други случаи (Образец № 11) ще бъде съставен се от възложителя, строителя, проектантите по съответните части на изпълненото строителство, лицето, упражняващо строителния надзор, технически правоспособните физически лица по съответните части за изпълненото строителство към лицето, упражняващо строителен надзор, и физическото лице, упражняващо технически контрол за част „Конструктивна”, след отстраняване на причините, довели до спиране на строителството. След съставянето на този акт строителя може продължи да изпълнява СМР обект на договора.

7. Актове за установяване на всички видове строителни и монтажни работи, подлежащи на закриване, удостоверяващи, че са постигнати изискванията на проекта (Образец № 12) ще се съставят от строителя, проектантите по съответната част и технически правоспособните физически лица по съответните части към лицето, упражняващо строителен надзор, като те съдържат данни за всички извършени строителни и монтажни работи (скрити работи), които подлежат на закриване или чието количество и качество по-късно не може да бъде установено при закриването им с последващите технологични операции, процеси, работи и др.

8. Акта за установяване на щети, причинени от непреодолима природна сила и др. (Образец № 13) ще бъде съставен от строителя, технически правоспособните физически лица по съответните части към лицето, упражняващо строителен надзор и възложителя в случай на установени съгласно договора щети от непреодолима сила.

9. Констативен акт за установяване годността за приемане на строежа (част, етап от него) (Образец № 15) ще се състави на основание чл. 176, ал. 1 ЗУТ от възложителя, проектантите по всички части на проекта, строителя, лицето, упражняващо строителен надзор, и от технически правоспособните физически лица към него, упражнили строителен надзор по съответните части, или от техническия ръководител за строежите от пета категория. Съставянето и подписването на този акт е основание за съставяне на окончателен доклад от лицето, упражняващо строителен надзор. С пописването на акта се извършва предаването на строежа и строителната документация от строителя на възложителя.

10. Протокола за установяване годността за ползване на строежа (Образец № 16) ще състави от определените лица от началника на ДНСК или от упълномощено от него лице със заповедта за назначаване на Държавна приемателна комисия по реда на Наредба № 2 от 2003 г. за разрешаване ползването на строежите в Република България и минимални гаранционни срокове за изпълнени строителни и монтажни работи, съоръжения и строителни обекти. След подписването на този Акт възложителя заплаща съответните държавни такси определени от Наредба 14, и ДНСК издава на Разрешение за Ползване на строежа.

**Основна нормативна уредба при изпълнението на поръчката:**

- Закон за устройство на територията;
- Закона за обществените поръчки и подзаконовите нормативни актове по неговото прилагане;
- Наредба № 4 от 2001 г. посл. изм. 2015г. за обхвата и съдържанието на инвестиционните проекти;
- Наредба №2 от 31 юли 2003 г. за въвеждане в експлоатация на строежите в Република България и минимални гаранционни срокове за изпълнени строителни и монтажни работи, съоръжения и строителни обекти;
- Наредба №3 от 31 юли 2003 г. за съставяне на актове и протоколи по време на строителството;
- Закон за техническите изисквания към продуктите;
- Наредба за съществените изисквания към строежите и оценяване съответствието на строителните продукти;
- Наредба № рд-02-20-1 от 5 февруари 2015 г. за условията и реда за влагане на строителни продукти в строежите на РБ;
- Регламент № 305/2011 на Европейския парламент и на Съюза от 09.03.2011 г.
- Наредба №4/22.12.2010 г. за мълниезащитата на сгради, външни съоръжения и открити пространства;
- Наредба № 5 от 2006 г. за техническите паспорти на строежите.
- Наредба №2 от 31.03. 2003 г. за въвеждане в експлоатация на строежите в Република България и минимални гаранционни срокове за изпълнени строителни и монтажни работи, съоръжения и строителни обекти (обн. ДВ. бр.72/15.08.2003 г. , изм. и доп. ДВ бр.65 от 19 август 2016 г.);
- Наредба №2 от 22 Март 2004 г. за минималните изисквания за здравословни и безопасни условия на труд при извършване на строителни и монтажни работи (обн. ДВ. бр.37/04.05.2004 г. с допълнения и изменения);
- Наредба №3 за устройството на електрическите уредби и електропроводните линии( ДВ, бр.90 и 91/2004г., изм. ДВ бр.42 от 9 юни 2015 г.)
- Наредба №7 от 1999 г. за минималните изисквания на ЗБУТ при използването на работното оборудване, включително последващи изменения и допълнения към нея;
- Наредба № РД-07-2 от 16 декември 2009 г. за условията и реда за провеждането на периодично обучение и инструктаж на работниците и служителите по правилата за осигуряване на здравословни и безопасни условия на труд на Министерство на труда и социалната политика;
- Наредба № РД-07/8 от 20.12.2008 г. за минималните изисквания за знаци и сигнали за безопасност и/или здраве при работа;

- Наредба №15 за пожарна безопасност при извършване на огневи работи;
- Наредба № I3-1971 от 29 октомври 2009 г. за строително-техническите правила и норми за осигуряване на безопасност при пожар;
- Наредба №1/13.06.1991 г. за екологичните изисквания към териториално устройственото планиране и инвестиционните проекти;
- Противопожарни строително – технически норми в строителството – 1994 г.;
- Правилник за изпълнение и приемане на строителни и монтажни работи /ПИПСМР/;
- Правилник за безопасност и здраве при работа в електрически уредби на електрически и топлофикационни централи и по електрически мрежи;
- Правилник за безопасност и здраве при работа по електрообзавеждането с напрежение до 1000V;
- Правилник за безопасността на труда при товаро-разтоварни работи;
- Правилник за безопасността на труда при заваряване и рязане на металите;
- Наредбата за управление на строителните отпадъци и за влагане на рециклирани строителни материали, приета с ПМС № 277 от 2012 г.;
- Закон за Националния архивен фонд;
- Наредба №1 за класифициране, научно – техническо обработване, съхранението и използването на документи в учреждения, организациите и предприятията.



#### **1.4. Изработване на екзекутивна документация за несъществените изменения на одобрения инвестиционен проект**

Екзекутивната документация отразява несъществените промени на одобрения инвестиционен проект по време на строителството. В случай, че няма разлики между работите и чертежите, копия от съответните чертежи ще бъдат обозначени с печат „важи за екзекутив“. След завършване на обекта специалисти от екипа на Изпълнителя ще изработят екзекутивна документация съгласно изискванията на чл.175 от ЗУТ. Тя ще се представи в необходимия брой екземпляри, предварително уточнен с НСН и представителя на Възложителя. В резултат от изготвянето на екзекутивите Възложителят, ще получи пълен, актуализиран проект на обекта, отразяващ актуалното му състояние.

При изпълнение на изискванията на Възложителя, Изпълнителят ще изготви екзекутивна документация в съответствие с изискванията на ЗУТ и кадастралните заснемания.

При приключване на всички работи, Изпълнителят ще представи екзекутивните чертежи и ще подпише, удостоверявайки, че работата е извършена, както е показано в чертежите.

"Екзекутивните чертежи" ще включват цялата регистрирана информация от всички други промени, настъпили по време на изпълнението на договора по настоящата поръчка.

Работите ще се считат за завършени и готови за предаване когато екзекутивните чертежи са предадени на Възложителя и одобрени от него.

След фактическото завършване обекта, ще се изготви окончателно екзекутивната документация, отразяваща несъществените отклонения от съгласуваните проекти.

Екзекутивната документация ще съдържа пълен комплект чертежи за действително извършените строителни и монтажни работи. Тя ще се заверява от Възложителя, Изпълнителя, лицето, упражнило авторски надзор и от лицето, извършило строителния надзор. Предаването на екзекутивната документация ще се удостоверява с печат на съответната администрация, положен върху всички графични и текстови материали. Екзекутивната документация ще представлява неразделна част от издадените строителни книжа.

След завършване на всички СМР, представител на Възложителя, представители на Изпълнителя – *проектант* и *изпълнител* на ремонтните видове СМР и лицето, упражняващо строителен надзор, ще съставят констативен акт, с който удостоверяват, че работите са изпълнени съобразно одобрените инвестиционни проекти, заверената екзекутивна документация, изискванията към строежите по чл. 169, ал. 1 и 2 от ЗУТ и условията на сключения договор. Към този акт ще се приложат и протоколите за успешно проведени проби и изпитвания. С този акт ще се извърши и предаването на работите от Изпълнителя на Възложителя.

### **1.5. Предаване на обекта и демобилизация на строителната площадка**

Наличните строителни отпадъци ще се извозят.

Преди Възложителят или друг компетентен орган да поиска проверка на извършените работи, Изпълнителят ще почисти и ще отстрани всички ненужни материали от работната площадка и ще приведе в добро състояние оборудването и системите, които подлежат на приемане.

Всички отпадъци в следствие на почистването са собственост на Изпълнителя и ще се отстранят от площадката по начин, който няма да предизвиква замърсяване на околното пространство.

След завършване и тестване на строителните и монтажни работи, Изпълнителят ще отстрани от работните зони всички отпадъци и излишна материали, а също така и временните строителни знаци, инструменти, укрепване, строителна механизация или оборудване, които той е използвал при извършването на работите. Ще почисти и остави площадката в чисто състояние.

### **1.6. Гаранционно поддържане**

Отговорността на Строителя, съгласно Проекта – договора ще приключи след изтичане на последния гаранционен срок.

Гаранционният срок на изпълнените строителни и монтажни работи е съгласно Наредба № 2 от 31.07.2003 г. за въвеждане на строежите в Република България и минимални гаранционни срокове за изпълнени строителни и монтажни работи, съоръжения и строителни обекти.

Гаранционните срокове започват да текат от датата на издаване на Разрешение за ползване на обекта. Те се прекъсват и се удължават с времето, през което Строежът е имал проявен Дефект, до неговото отстраняване.

Изпълнителят се задължава в гаранционните срокове да отстрани всички проявени дефекти в изпълнените СМР на обекта, вкл. съоръжения, за поддържане на качеството и непрекъснатата му експлоатация в съответствие с проектната документация и техническите спецификации.

В този етап Възложителят и Изпълнителят комуникират по отношение на евентуални гаранционни дефекти – като ще се спазва евентуално утвърдения от Възложителя План за гаранционна поддръжка на строителството. Уточняват се обхвата, сроковете и технологията за отстраняването им. Подписват се констативни протоколи.

При поява на дефекти в сроковете на гаранционния срок, Възложителя уведомява писмено Изпълнителя.

След отстраняване на дефекта се осъществява среща на обекта между двете страни и се съставя констативен протокол, че повредата е отстранена без забележки.

## 2. Технология за изпълнение на видовете строителни и монтажни работи

Технология, в общ смисъл, означава съвкупност от последователни работни операции и манипулации на определен производствен процес и указания за начините и средствата за извършването им. Строителната технология, следователно, в същността си е начин на извършване на даден строителен процес от работници с точно определена специалност и квалификация, вида и съчетаването на използваните машини и инструменти, съчетаване на прости производствени операции в комплекс при спазване на необходимата (технологична) последователност.

Оптималната технология за всеки строителен процес е написана в съответната технологична карта. Технологичната карта е писмен документ, в който се описват последователността на операциите, техническите средства за изпълнение на всяка от тях, необходимото време (норма) за изпълнението им, броя и квалификацията (оптимални) на работниците, които ще ги извършат, работните инструкции.

Технологичните карти не са елемент на инвестиционния проект. Те са документи на строителната фирма.

Технологичните познания се получават от фирмените технически спецификации на съответните продукти, от проектните технически спецификации, от стандартите и от специализираните учебници, ръководства и наръчници.

Видовете строителни и монтажни работи са определени в работния проект.

Ще се изпълни следната последователност на дейностите:

- 1) Направа на изкоп за нов БКТП;
- 2) Направа на пясъчна подложка;
- 3) Доставка и монтаж на БКТП 2x800кVA, 10/0.4кV;
- 4) Доставка и монтаж на силов маслен трансформатор 800кVA, 10/0.4кV-2бр.;

Едновременно с това ще се изпълни:

- 5) Направа на изкопи за направа на тръбна мрежа за КЛ СрН и КЛ НН;
- 6) Доставка и полагане на PVC тръби ф140мм. за изграждане на тръбна мрежа СрН;
- 7) Доставка и полагане на PVC тръби ф110мм. за изграждане на тръбна мрежа НН;
- 8) Доставка и полагане на бетон В15 за замонолитване на тръби;
- 9) Обратен насип с трамбоване;
- 10) Доставка и изтегляне на кабел СрН и кабел НН;
- 11) Направа на кабелни глави и свързване на кабели СрН и НН;

След приключване на обратния насип се започва:

- 12) Възстановяване на пътни настилки;

Едновременно с полагането на тръбната мрежа се изпълнява:

- 13) Направа на кабелни шахти;

Накрая ще се изпълни:

- 14) Извозване на строителни отпадъци;
- 15) 72 часови проби.

### **Технология на основните видове дейности:**

#### **2.1. Монтаж на БКТП 2x800kVA/10/0.4kV;**

БКТП е готово бетонно изделие, което е фабрично завършено и изпитано, включващо Уредба Ср.Н, Уредба НН и Трансформатор. Трафопостът със зададените параметри е с две трансформаторни помещения.

БКТП ще се монтира върху подложка от пясък.

#### **2.2. Направа на изкопи, тръбно-канална мрежа и обратен насип;**

Основния вид изкопи, които ще бъдат изпълнявани при изпълнението на договора ще бъде траншеен изкоп.

За изпълнение на земните работи на обектите ще се изпълнят следните предварителни дейности:

- Възложителят ще предостави на изпълнителя всички данни, свързани с опорни точки, използвани в проектирането на съоръженията, ако има такива.

- При започване на работата си като изпълнител трябва да отложим всички допълнителни точки и изходни линии и нива. Никакви оригинални точки или изходни нива и линии няма да се унищожават без одобрението на проектанта. Точността на новите точки трябва да бъде еднаква с тази на оригиналните точки, изходни нива и линии.

- Преди започване на всякакви изкопни работи, трябва да маркираме краищата на изкопа и да ги представим за проверка и одобрение от проектанта.

- Във връзка с маркирането на строителния участък трябва да се извършва цялостно и систематично фотографиране на ширината и зоната на обекта, както и евентуално допълнителна работна зона. Това заснемане има за цел да документира съществуващите условия на площадката и да служи за справка при възстановяването ѝ, след изграждането на съоръженията;

Примерна структура на процес на земните работи.



*Направа на изкоп и особености при полагане в населени места.*

Прави се изкоп с необходимия профил и закръгления на завоите, подравнява се основата му. Насипва се пясъчна възглавница 0,10 m и върху нея се полагат необходимия брой PVC тръби с проектното сечение. Върху тръбите се поставя бетон за предпазване от механични повреди. Върху бетона се насипва чиста пръст с дебелина 0,35 m и върху насипа се поставя предупредителна лента от синтетична материя. Кабелният изкоп се дозасипва с пръст. Пръстта, с която се засипва изкопа се трамбова през 15÷20 cm, след което се възстановява съответното външно покритие.

*Полагане на кабели извън населени места.*

Прави изкоп с необходимия профил, подравнява се основата му, върху кабелите се насипва чиста пръст с дебелина 0,35 m и върху насипа се поставя предупредителна лента от синтетична материя. Кабелният изкоп се дозасипва с пръст, която се трамбова на пластове по 15÷20 cm до запълване на изкопа. След приключване на строежа на кабелната линия фирмата изпълнител изхвърля всички останали строителни отпадъци (едри камъни, парчета изрязан асфалт и други), на определените за целта места.

*Handwritten mark*

*Handwritten number 48*

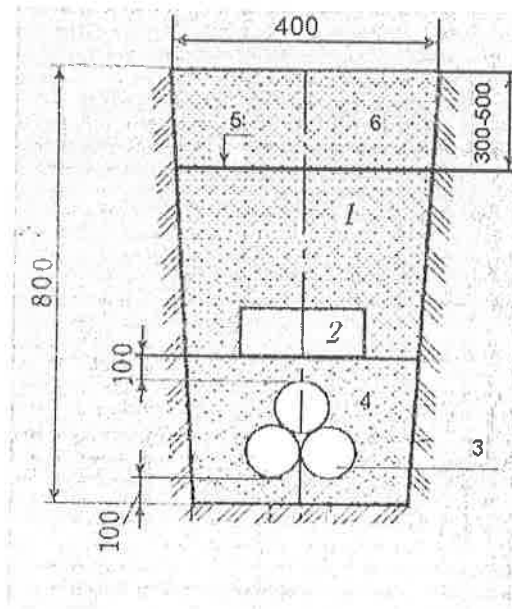

Напречен разрез на кабелен изкоп за един кабел със сигнализация и защита в населени места 1 - пръст от изкопа; 2 – пръст от изкопа; 3 – кабел; 4 – бетон; 5 – полиетиленова лента; 6 – пръст от изкопа

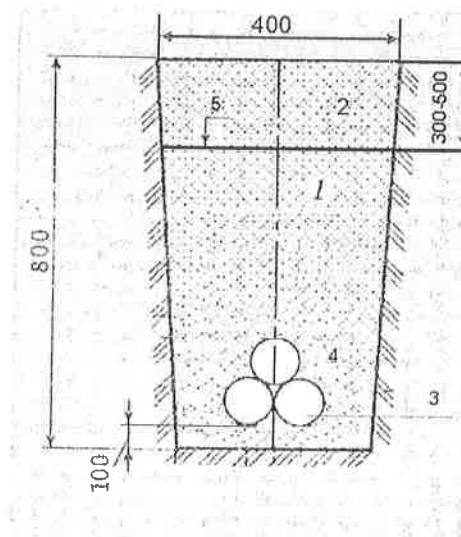

Напречен разрез на кабелен изкоп за един кабел със сигнализация и защита извън населени места 1 - пръст от изкопа; 2 – пръст от изкопа; 3 – кабел; 4 – пясък; 5 – полиетиленова лента

В населени места под тротоари или терени, където не се движат превозни средства, кабелите се полагат на дълбочина 0,8 m. Допуска се полагане на кабели на дълбочина 0,5 m в участък с дължина до 5 m при влизане в сгради или пресичане с подземни съоръжения при условие, че кабелите са защитени от механични повреди. Под уличните платна или терени, по които се движат транспортни средства, кабелите се полагат на дълбочина най-малко 1 m. Допуска се при необходимост кабелите да се положат на по-малка дълбочина, като се осигури механичeskата им защита. Извън населени места



кабелите се полагат на дълбочина 1,3 m, ако минават през земеделски земи или на дълбочина 1,0 m в останалите случаи.

Преди започване на изкопните работи, зоната за работа се освобождава от всички свободно течащи води.

При извършване на изкопните работи се гарантира максималното отводняване на изкопите по всяко време, като за целта ще се изграждат временни съоръжения, които осигуряват бързото отвеждане на повърхностните води извън зоната на дейност.

При извършване на изкопните работи не се допуска смесване на подходящ с неподходящ материал.

Целия излишен изкопен материал, който не е необходим за обратна засипка, се вгражда в насип, ако е годен или се извозва на депо, ако е негоден.

В зоните на подземни мрежи или съоръжения земните работи се извършват с писменото съгласие на собственика или на експлоатиращия проводите и/или съоръженията. При невъзможност за определяне на точното местоположение на подземните мрежи и съоръжения или когато има съмнения за верността на подземния кадастър, ръчно се изкопават шурфове, перпендикулярно на трасето на подземните мрежи, за установяване на действителното местоположение и вида на подземните мрежи и съоръжения.

Преди започване на земните работи техническият ръководител осигурява означаването върху терена или на подходящо място със знаци и/или табели на съществуващите подземни мрежи или съоръжения в план и дълбочина.

В зоните на подземни мрежи или съоръжения земните работи се извършват под непосредственото ръководство на техническия ръководител или бригадир, а в охранителната зона на проводници под напрежение или на действащ продуктопровод - под наблюдението и на представител на собственика им. Не се допуска извършване на земни работи със строителни машини на разстояние, по-малко от 0,2 m от подземни мрежи или съоръжения.

### 2.3. Направа на кабелна шахта;

Кабелните шахти се изграждат по протежение на кабелната канална система и се използват за отклонения към разпределителни уредби, кабелни разпределителни шкафове, направа на кабелни муфи и изтегляне на кабели.

Единичната кабелна шахта се изгражда в съответствие с чертежите на фигурата, като рамката и капакът за кабелната шахта се доставят в готов вид.

Кабелните шахти се изграждат винаги с четири стени. В случаите, когато шахтата се използва за отклонение към кабелен разпределителен шкаф стената към шкафа (касетката) се изгражда по следният примерен начин. В долната част на стената, перпендикулярно на нея, между тухлите се поставят 3-4 бр. PVC тръби 110 x 3.2 mm, с дължина колкото широчината на стената, които се използват за изтегляне на кабелите от шахтата към вътрешността на кабелният разпределителен шкаф. Над PVC тръбите стената се доизгражда с тухли до необходимото ниво.

фиг. Кабелна шахта – единична

ДЕТАЙЛ НА КАПАК ЗА ШАХТА 60/90

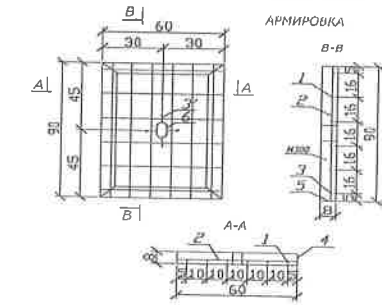

СПЕЦИФИКАЦИЯ				
№	НАИМЕНОВАНИЕ	ТЕХНИЧЕСКО ОПИСАНИЕ	МАРКА	К-ВО
1	Диментов	за монолитване	НЗ	0.04
2	Рамка	външни размери 64/94см вътрешни размери 60/90см	БР	1
3	Копач	външни размери 60/90см	БР	1
4	Закладна плочка	отточена шина 80x3; L=12 см	БР	4
5	Зидария	греди 25/12/6.5см - 131 в плътнява	ЧЗ	1.04
6	Дименожен чакъл	фракция 0 до 5 см	НЗ	0.09
7	Бетон за възстановяване	марка М150	НЗ	0.1

МАЩАБ 1:20

Позиция	№	L	n	Lo	φ	G	1.03G
	mm	m	бр.	n	kg/m	kg	kg
1	N10	0.88	6	5.30	0.617	3.27	3.40
2	φ7	0.58	4	2.32	0.302	0.70	0.72
3	φ7	0.58	2	1.16	0.302	0.35	0.36
3'	φ7	0.15	4	0.60	0.302	0.21	0.22

Общо от № 1.30

ДЕТАЙЛ - ШАХТА 60/90

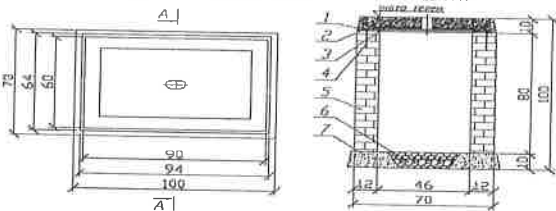

поз.1 - вилка 60/80/2, 2x80x4 вилка - 12.2kg  
поз.2 - вилка 60/80/2, 2x80x4 вилка - 12.2kg  
лицо - 25.5kg  
поз.6 - армирна твърда #7/4 с дължина 80см сплескана до 4см  
Колбата от вилките /зидарията/ ще остане в отстранените димени на шахтата  
Армировката от № 2 и № 3. № 4 = 2100 kg/сг  
от № 1 и № 4 = 11.2kg = 3600 kg/сг  
Бетон - 0-200 мм фракция тегло - 127kg  
Копачът е изработен по техническите данни за МЗ  
- армираната тегло 4.55 тона на м.кв.  
Позиция 3' да се постави под надлъжната армировка, за да се осигури необходимото бетоново прилягане.  
Зидарията /Копачите на кореливите шахти да бъдат изработени от плътнен бетон с размери 100/100/100, вълку тегло да бъде минимум 140kg  
Леглата на металовидните /Стални/ ЕЛД  
Рамките на металовидните шахти да бъдат изработени от горещоформована стомана

Двойните и тройни шахти са с размери 120/90 и 180/90м. Изпълнението им е аналогично, като се вложат по-големи количества материал. Рамките и капачите към тях са съответно 2 и 3 бр.

## 2.4. Възстановяване на настилки;

### Асфалтова настилка

Основата от баластра се състои от един конструктивен пласт с дебелина съгласно проекта.

Допуска се вместо баластра за направа на основа да се използва и материал, добит с или без натрошаване на скална маса или шлага, при условие, че отговаря на изискванията на баластрата. Баластрата се подравнява и уплътнява с валяк.

Следва полагане на битумизирана баластра в пласт от 6 см. механизирано или ръчно в зависимост от размера на асфалтирания участък. Повърхността на леглото се почиства от кал, прах и други замърсявания с метални четки и метли.

Следва напръскване на повърхността с битумна емулсия.

Полага се плътен асфалтобетон с дебелина 4 см. Асфалтовата смес да отговаря на БДС EN13108-1:2006, Направата на покрития от горещи асфалтови смеси се извършва при температура не по ниска от +5° С. Не се допуска полагане на асфалтови смеси при дъжд и върху мокра, заледена или заснежена повърхност. Температурата на сместа, доставена на местопологането, да е не по-ниска от 150°С, полагането и уплътняването на сместа се извършва бързо и без прекъсване. Уплътняването на положените асфалтови смеси става с валяк не по малък от 3т, като се започва от краищата към средата, успоредно на осовата линия. Валирането продължава до уплътняване на асфалтовата смес съгласно изискванията на БДС 17143 - 90 или еквивалент.

Полагането на асфалтовите смеси се извършва машинно с багер и на ръка.

### Тротоарна настилка

Бетонните плочи ще се полагат върху основа от уплътнен трошен камък и пясък. За да се наредят в права линия ще се опънат канапи. Фугите ще се обработят и запълнят с цименто – пясъчен разтвор.

Полагането на бетонните бордюри ще започне преди полагане на настилките. Първо ще се извърши трасиране линията и котите на бордюрите. Те ще се положат върху

подложен бетон В15 като 1/3 от тяхната височина ще се закрепят в него. След набирането на якостта на бетона и замонолитването на бордюрите, ще бъдат запълнени фугите с циментопясъчен разтвор.

## 2.5. Изтегляне на кабели в тръбна система;

Строителството на кабелни линии се различава по начина на полагане на кабелите:

- в земни изкопи, в тръбна канална мрежа;
- в кабелни помещения, канали, тунели и колектори.

Всеки опън, натиск или усукващи сили след полагането трябва непременно да бъдат избегнати. Кабелите не бива да се теглят върху терен или предмети с твърди и остри ръбове, а върху специални за целта ролки, като се избягват ненужните усилия на опън, натиск или усукване. Най-малкият допустим радиус на огъване за кабели средно напрежение  $R$  в [mm] е  $R=15 \times D$ , където  $D$  е диаметърът на кабела. При използване на кабелни теглещи машини най-малкият допустим радиус на огъване се увеличава 1,5 пъти. При отрязване на кабела, местата на срязване веднага се затворят с термосвиваема капа. Полагането на кабели не се допуска при температура по-ниска от  $-5^{\circ}\text{C}$ . При спешни ремонти през зимните месеци и ниски температури на околната среда да се използват предварително затоплени кабели (складиране в отоплено помещение най-малко 12 часа). За избягване на опасността от охлаждане на кабела полагането да става бързо. Преди и по време на полагането кабелните барабани трябва да бъдат проверени за евентуални повреди, а кабелите за наранявания, притиснати места, липсващи влагозащитни капи. Заедно с това още веднъж се сравняват данните на кабела (тип, сечение, дължина) с проектната документация и придружаващата го документация.

Изтегляне на кабелите. Механизирано кабелите се полагат по следния начин:

- от неподвижен барабан, монтиран на станок в началото на кабелния участък. Кабелът се тегли от лебедка със стоманено въже. Този начин се предпочита при полагане на кабели, които се изтеглят под съоръжения или в тръби;
- кабелът се присъединява към изтеглящото въже чрез съответен по големина теглещ чорап. След него се намира превъртащо устройство за предпазване от силите на усукване. При спиране на теглещата сила и връщане на чорапа назад, той се освобождава;

- от подвижен барабан, който се монтира на специална за целта стойка неподвижно закрепена върху транспортното средство (с хоризонтално разположена ос), като то се движи със скорост  $2 \div 3 \text{ km/h}$ ;

От специализирана кабелопологаща машина;

- кабелът се изтегля директно в изкопа или се полага от страни, като в последствие се полага ръчно в изкопа. Едножилни кабели винаги се оформят на сноп, като се привързват през 3 m. Кабелът винаги се изтегля по посока обратна на стрелката на барабана. За да се избегне нагъване и натрупване на кабела при спиране на изтеглянето, барабана трябва да има предварително подготвено спиращо приспособление (например дървена талпа като лост), което да е готово за действие всеки момент.

За да не се допусне триене на кабела по стените или дъното на изкопа или по земята при изтегляне извън изкопа и осигуряване на плавно движение, трябва по пътя на кабела да бъдат поставени неподвижни ролки. Те се поставят в зависимост от типа

на кабела на разстояние от 3 до 5 m. При възникване на усилия за изместване на ролките, те трябва да се закрепят достатъчно стабилно и по подходящ начин. Посочените разстояния са помалки в кривите участъци. Там се използват специални ъглови ролки.

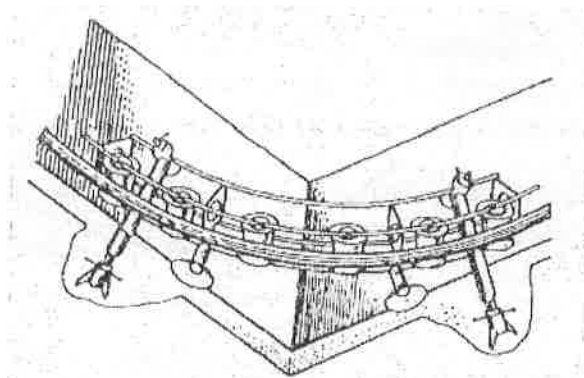

С цел избягване на повреди по кабела, както при ръчно така и при машинно полагане, трябва да се осигури достатъчно работна ръка. Ако е необходимо намаляване на опън върху кабела при изтеглянето му, трябва предварително в тръбите да се поставят кръглозърнести пластмасови гранули. Мазането на кабела със смазка, греси или каквито и да е петролни продукти не се разрешава. Максималното усилие на опън се определя от завода производител. За да не бъде превишено при машинно изтегляне, задължително във веригата за изтегляне трябва да бъде свързан измерващ уред, показващ силата на опън. Полагащият персонал има следните задачи:

- да спира въртенето на макарата при спиране на тегленето, за да се избегне прекомерно подаване и нагъване на кабела;
- да наблюдава и опипва кабелната обвивка при развиването, за да се забележат съвременно евентуални наранявания на кабела;
- да осигури правилното влизане на кабела в тръби и други критични места (кръстосване в тръби с други инфраструктури, завои и др.);
- един работник задължително да върви заедно с началото на кабела и незабавно да подава сигнал за спиране на подаването при поява на препятствия;
- задължително следи за силата на опън (да няма запъване на кабела) и регулира скоростта на подаване;
- задължително е наличието на непрекъсната добра комуникация с останалия персонал.

За да се намали до минимум силата на опън барабанът с кабела трябва да се постави откъм по-високата страна на трасето. Теглещото устройство се поставя стабилно върху здрава основа на около 10 m от края на изкопа, по мисленото му продължение. Устройството трябва да има:

- регулируем ограничител на силата на опън и при надхвърляне на зададената стойност тегленето автоматично да спира;
- регулируема скорост на теглене  $0 \pm 30$  m/min;

- механизъм за измерване и записване на силата на опън с цел документиране; □ автоматично навиване на въжето;
- механизъм за аварийно спиране

Относно силата на опън трябва да се съблюдава: Силата зависи от теглото на кабела (тип на кабела и дължина на трасето) и от дъгите на трасето. За изчислението се взема сечението на проводника. Максималната сила зависи от типа на кабела и се дава от производителя в N/mm<sup>2</sup>, като при алуминиеви проводници е 39 N/mm<sup>2</sup>. Тези стойности се умножават по сечението на конкретния проводник, при което се получава максималната допустима сила на опън. За да не се надхвърли допустимата сила на опън трябва при тегленето на кабела при необходимост да се използват подаващи устройства и моторни ролки.

### **Ръчно полагане**

Кабелният барабан се поставя стабилно на стойка върху земята или здраво закрепена върху транспортното средство, непосредствено до или зад изкопа, така че кабелът да може да бъде насочен в изкопа откъм горната страна на барабана, под плавен наклон и при спазване на допустимия радиус на огъване. Особено полезна в такъв случай е кабелоподаваща ролка. За ръчното полагане е необходимо предварително да се предвидят необходимият брой работници. На всеки 2,5-3 m от дължината на кабела е необходим по един работник. Ръчното полагане е целесъобразно при къси трасета и при пресичане на много съоръжения. Кабелът трябва да се пази от опъвания над допустимите. Ръчното полагане на кабелите става по следните начини:

- работниците поемат кабела последователно на разстояние 2,5-3 m и се движат покрай изкопа, докато кабелът се развие от барабана и се покрие цялото трасе, след което се полага в изкопа;
- работниците поемат кабела както в предходния случай, но се движат в изкопа;
- работниците се нареждат в изкопа на разстояние 2,5-3 m и си подават кабела от ръка в ръка. Този начин се прилага, когато кабелът трябва да се изтегли под съоръжения или в тръба

### **Особености при полагане на кабели**

При избиране на кабелното трасе се избягват по възможност участъци с агресивна среда спрямо кабелните обвивки, опасност от механическо натоварване или вибрации, нагриване от странични източници на топлина. В случай че няма възможност за избягването им се предвиждат защитни мерки.

Кабелните линии се полагат без механически напрежения и повреди през време на монтажа с известен запас под формата на буквите „S” или „Ω”, когато преминават по трасе край трафопост, кабелен шкаф или табло, които не са изградени, но местата им вече са определени.

При опасност от нагриване се правят термоустойчиви екрани.

При свличащи се терени се оставят по-големи резервни дължини за линейна компенсация.

Кабелите, полагани успоредно на ж.п линия отстоят от най-близката релса на разстояние 2 m или се полагат в неметални тръби. Кабелите полагани успоредно на пътища отстоят на разстояние най-малко 1 m от външната страна на канавката. Отстоянията посочени в горните случаи могат да бъдат различни при наличие на предписание от съответните служби, което изисква предварително съгласуване на трасетата с тях. Светлото разстояние между кабели и заземени части и заземители на стълбове на въздушни електропроводи е най-малко 5 m. Допуска се при ограничени

условия за избор на кабелно трасе, намаляване на разстоянията от кабелните линии до подземните части и заземените стълбове на въздушни линии с напрежение по-високо от 1000 V, но не по-малко от 2 m между тях. В този случай разстоянието между кабела и вертикалната равнина през крайния неотклонен проводник на въздушната линия не се нормира. На територията на електрическите подстанции светлото разстояние между кабели и заземени части и заземители на стълбове на въздушни електропроводи и портали в открита разпределителна уредба може да се намали до 0,5 m при условие, че тези заземени части са свързани със заземителния контур на уредбите.

## 2.6. Електромонтажни работи;

Изпълнението на електрическите съоръжения и електромонтажни работи ще се извърши съгласно техническата спецификация, изискванията на производителя и нормативната уредба.

Качеството и типа всички материали, влагани в строежа ще са с оценено съответствие съгласно Наредбата за съществените изисквания към строежите и оценяване на съответствието на строителните продукти, ПМС № 325/06.12.2006г. или ще се посочат номерата на действащите стандарти с технически изисквания към продуктите – БДС или хармонизираните с европейските стандарти БДС EN, и да са придружени с „Декларация за експлоатационни показатели”.

Материалите за изпълнението на електроинсталациите ще бъдат нови, неупотребявани и без дефекти.

При изпълнението на електроинсталациите ще се спазват изискванията на Наредба № 2 за минималните изисквания за здравословни и безопасни условия на труд при извършване на СМР.

## 2.7. Товаро-разтоварни операции на барабани с кабели;

При товарене и разтоварване на барабани със силови кабели задължително се сравняват данните на транспортирания кабел (тип, дължина, сечение и др.) с тези от придружаващите документи. Кабелът и кабелният барабан се проверяват за видими повреди (нараняване на кабела и липсващи влагозащитни капи).

Товаренето става с подходящи за целта механизми и съоръжения (кранове, мотокари, електрокари, повдигачи, куки, сапани, вериги). Те са стандартни изделия и трябва да отговарят на максимално-повдиганата тежест. За транспортирането се използват пригодни за целта моторни превозни средства с подходящо укрепване на барабаните против изтъргуване или специални за целта кабелни ремаркета с механизъм за повдигане на барабана. При транспортиране барабаните трябва да бъдат укрепени. Барабани с диаметър над 1 m задължително се транспортират прави (с хоризонтална ос), а по-малките може да се транспортират легнали. При разтоварване барабаните се поставят върху стабилна почва или основа и се осигуряват срещу изтъргуване. Допустимо е кабелните барабани да бъдат търкаляни на къси разстояния, при това е задължително да се спазва указаната със стрелка посока на търкаляне. Избутване и събаряне на кабелни барабани от транспортното средство е забранено (дори върху омекотяващи удара приспособления, гуми и други.)

складиране



барабаните се осигуряват  
против изтъргуване

забранено!

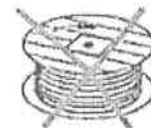

барабаните не се поставят  
легнали

транспорт

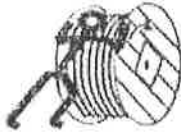

барабана се търкаля  
само по посока на  
стрелката

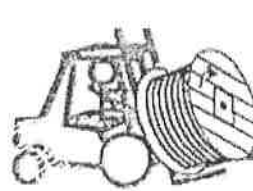

барабаните се повдигат с кран  
или мотоповдигач

развиване

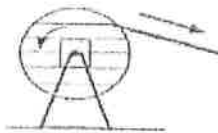

развива се само  
обратно на стрелката

забранено!



неправилен начин на  
развиване

пренавиване

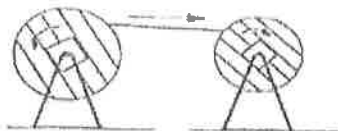

съблюдава се посоката на  
стрелката

забранено!

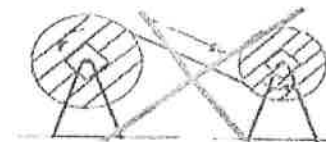

не се допуска прегъване на  
кабела

## 2.8. Измервания и проверки.

При завършване на монтажните работи, преди включване към захранването и въвеждане в експлоатация и при приключване на цялата проводна линия, кабелите и съоръженията ще бъдат подложени на изпитване в съответствие с проекта и техническите спецификации и ПИПСМР.

Изпитването ще бъде извършено с цел удостоверяване, че те действат както са проектираните и са в съответствие с проекта и имат подходяща изолация и са безопасни за хората.

## 3. Мерки за контрол на качеството

**Политиката на Изпълнителя по качество е насочена към Осигуряване качеството на изпълняваните строителни и монтажни работи в съответствие с изискванията и очакванията на Възложителя;**

В съответствие с така обявената **ПОЛИТИКА**, стратегическите цели на ръководството са:

**Непрекъснато проучване и удовлетворяване на изискванията и очакванията на Възложителя**, с цел изграждане на обекти и предоставяне на строителни услуги, съответстващи на техните изисквания, нормативните документи и добрите европейски практики.

Осъществяване на **активно и ангажирано управление**, което да осигури единство на политиката и целите на дружеството с тези на персонала и на външните заинтересовани страни.

**Приобщаване на персонала** от всички нива в дружеството към удовлетворяване на изискванията и очакванията на възложителите и заинтересованите страни, чрез непрекъснато информиране, инструктиране и обучение.

**Управление на дейностите и свързаните с тях ресурси като процеси**, което да осигури подобряване на финансовите резултати на дружеството.

**Ефикасно управление на взаимосвързаните процеси** чрез рационално използване на възможностите и квалификацията на персонала, за осигуряване на непрекъснато подобряване на строителните процеси.

**Непрекъснато подобряване на постиженията на дружеството** чрез прилагане на коригиращи и превантивни действия, произтичащи от анализа на констатираните и на потенциалните несъответствия.

**Вземане на аргументирани решения и предприемане на действия** на базата на анализиране и оценяване на данните от управление на качеството.

Установяване, развиване и усъвършенстване на **взаимноизгодни взаимоотношения с одобрените доставчици** на продукти и услуги.

На база на настоящите стратегически цели, ръководството на дружеството приема конкретни цели и измерими критерии и задачи за тяхното постигане.

Системата за управление на качеството е разработена, прилагана и се поддържа така, че:

- определените и внедрени процеси осигуряват удовлетворяване на потребностите и очакванията на Възложителя и постигане на целите по качеството;
- в резултат от взаимодействието на процесите ще се изгради обекта;
- се прилагат своевременно мерки за постигане на планираните цели и за подобряване на процесите на системата.

За постигане на крайната цел, която е достигане на максимална удовлетвореност на високите изискванията за качество на Възложителя, Изпълнителят ще използва следната

#### **Методика за осигуряване на качеството на строителните работи – контрол на качеството**

Осигуряването на качеството ще се осъществи чрез прилагане на съвкупност от



планирани и системни дейности, необходими за създаване на взаимно доверие, че изпълнените строително-монтажни работи ще задоволят изискванията за качество.

Контролът на качеството представлява цялостна система от оперативни методи и дейности, чиято цел е да се осигури качество на изпълняваните строителни работи, което е удовлетворително, адекватно за Възложителя, заслужаващо доверие и икономичност. Системата включва обединението на няколко взаимосвързани етапа:

- Изпълнителят се задължава да използва за изпълнение на поръчката ключов персонал с необходимия професионален опит, квалифицирани работници и да упражнява качествен мениджмънт от страна на Ръководителя на проекта, (който като част от задълженията си ще извършва и дейностите по управление на риска), Техническият ръководител, Отговорника по качеството;
- Изпълнението на СМР в технологична последователност и срокове, определени в работния проект и линейния график в договора;
- Осигуряване на строителни инструменти в добро техническо състояние, необходими за обезпечаване предмета на поръчката
- При изпълнението на строително-ремонтните работи Изпълнителят стриктно ще се придържа към всички посочени условия (работни проекти, технически спецификации, условия на договора, съответната нормативна уредба) и изисквания от страна на Възложителя, с цел коректно изпълнение на предмета на поръчката;
- Изпълнителят се задължава да използва материали, с технически спецификации, съответстващи на тези посочени в работните проекти или на признати национални стандарти. Влаганите материали ще бъдат съобразени с утвърдените български норми и стандарти за съответствие, качество и стандартизация, както и с хармонизираните еквивалентни стандарти. Изпълнителят ще се съобрази с въвеждането на Регламент № 305/2011 на Европейския парламент и на Съюза от 09.03.2011 г., който определя хармонизирани условия за предлагането на пазара на строителни продукти и се ограничава до съществените изисквания за безопасност, на които следва да отговарят продуктите, които се пускат на единния европейски пазар. СМР, предмет на настоящата поръчка ще бъдат изпълнени и поддържани в съответствие с изискванията на нормативните актове и техническите спецификации, съгласно чл. 169, ал. 1, т.1 и 4, чл.169 а и чл.169 б от ЗУТ. При изпълнението ще се спазват изискванията на специализираната нормативна база, актуална към момента на подаване на офертата, както и същата такава, актуална към момента на изпълнение на настоящата поръчка. При извършване на СМР Изпълнителят ще представя декларация от производителя на строителния материал с наименование, вид, идентификация, употреба, стойности на характеристиките и класове на материала, когато се изискват от техническата спецификация и удостоверение, че продуктът (адрес на производството на продукта), за който се отнася тази декларация, е произведен в условията на въведена и поддържана от производителя система за производствен контрол и е в съответствие със стандартите или Европейско техническо одобрение (ЕТО) или Българско техническо одобрение (БТО) и/или друг(и) нормативен(ни) акт(актове), (наименование и/или номер и дата на издаване на стандарта(тите) или ЕТО или БТО и/или друг(и) нормативен(ни) акт (актове) и съответствието е оценено съгласно Наредбата за съществените изисквания към строежите и оценяване съответствието на строителните продукти. Декларацията се издава въз основа на сертификат на продукт или сертификат на система за производствен контрол, или протоколи от първоначално изпитване на типа.

Съществени изисквания за безопасност на други наредби за оценяване на съответствието (ако има). Специфични изисквания, свързани с употребата на продукта (указания за проектиране, изпълнение и експлоатация на български език - могат да се приложат отделно към декларацията.

- Където в изискванията на Възложителя ще се правят указания за специфични стандарти и нормативи, на които трябва да отговарят доставяните материали, а също така извършената работа или проби, то ще се прилага обезпечаването на последното действащо или преработено издание на съответните стандарти и действащи нормативи. Където такива стандарти и нормативи са от национално ниво или се отнасят само за определена страна или регион, то в случая ще се приемат други авторитетни еталони, които осигуряват равностойно или по-високо качество от изрично упоменатите стандарти и нормативи. Различията между упоменатите стандарти и предложените алтернативни еталони подробно ще се обяснят в писмена форма от Изпълнителя.
  - За качеството на предложените от Изпълнителя вносни съоръжения и материали, произведени в съответствие с различни национални и международни стандарти, ще бъде отговорен само Изпълнителя. Отговорност на Изпълнителя ще бъде изискването и осигуряването на необходимите разяснения, предоставяне на документация и други действия, свързани със сертификацията на материалите и оборудването за този проект, както се изисква от местните власти. Сертификационния процес (по отношение на Българските Стандарти и Правилниците за Приложение), ще започне навреме, за да се получи исканата сертификация преди доставката на каквито и да са материали или съоръжения.
  - Изпълнителят ще извършва вътрешна проверка, която да определи дали изпълнените работи са в съответствие с техническата спецификация - вземане на проби, всички изисквани от нормативната база изпитвания по време на строителството, както и се задължава да осигурява достъп за извършване на проверки на място и одит от страна на контролиращите го институции и да съдейства при взимане на проби, извършване на замерване, набиране на снимков материал и др;
  - Изпълнителят ще изпълнява всички препоръки, произтекли от проверки на място и имащи отношение към подобряване, коригиране на работата за постигане на по-добро качество и по-пълно съответствие на техническите спецификации;
  - Изпълнителят своевременно ще уведомява Възложителя за възникнали технически проблеми в хода на изпълнението, които изискват ново проектно решение и/или коригиране на техническите спецификации;
- Изпълнителят ще осигури система за качество за всички фази на изпълнение, вкл. доставка, съхранение, влагане, изпитвания.

## ОСНОВНИ ЕТАПИ НА СИСТЕМАТА ЗА КОНТРОЛ НА КАЧЕСТВОТО:

### 1. Входящ контрол за съответствие на материали

Контрол на продуктите преди влагането им в обекта:

- Техническият ръководител, съвместно с Отговорника по качеството ще осъществяват контрол за съответствие типа на продукта, целостта на опаковката, видими повреди и наличието на придружаваща доставката документация. В

изпълнението на обекта ще се влагат само материали, преминали необходимият входящ контрол, за които е установено съответствието с изискванията за качество и безопасност.

- Заскладяването ще се извършва след като Отговорника по качеството установи и документира съответствието на получения продукт.
- Входящият контрол ще се извършва от Техническият ръководител на обекта, съвместно с Отговорника по качеството. Протоколът от входящия контрол ще се регистрира в „Дневник за входящ контрол”.

Условия за провеждане на контрол и изпитване по време на производствения процес;

- В обекта ще се влагат само материали, преминали необходимия контрол, за които е установено съответствието с изискванията за качество.
- Техническият ръководител ще получават на обекта доставените материали с копие на „Протокол за извършен входящ контрол” срещу „Искане за отпускане на материални ценности от склад”, което е по образец на Закона за счетоводство.

Управление на несъответстващ продукт

- Несъответствието ще се установява от лицето, извършило контрола.
- Всяко несъответствие ще се регистрира в „Дневник за регистриране на несъответстващите продукти” от СУК.

## Коригиращи и превантивни действия

Коригиращи действия ще се предприемат по отношение на:

- ✓ Продукт;
- ✓ Процеси и дейности;
- ✓ Ресурси;
- ✓ Партньори, клиенти и други заинтересовани страни;
- ✓ Документация на СУК.

Превантивни действия

- Превантивни действия ще се предприемат като следствие от аналогии, тенденции или очаквания за влошаване качеството на процес или продукт и трябва да съответстват на ефект от потенциални проблеми.
- Ще се извършва анализ на причините за потенциални несъответствия.
- След проучване на възможните причини и рискове, длъжностните лица ще попълват ”Формуляр за превантивни действия” от СУК.

## 2. Контрол на съхраняването на материалите

Аспекти на контрола:

- Начин на складиране;
- Влияние на атмосферните условия върху складираните материали;
- Отчитане срока на годност;

## 3. Периодичен контрол на изпълнението

Аспекти на контрола:

- Спазване технологията на влагане на материалите;
- Съхранение на материалите на работните места по време на работа;
- Съхранение на останалите материали след завършване на работното време;

#### 4. Обучение на изпълнителския състав

Персоналът, зает с изпълнението на поръчката ще бъде предварително обучен за съответните дейности;

#### 5. Извършване на проби, тестове, лабораторни изследвания и изпитвания

За готовите, доставени на обекта материали Изпълнителят ще осигури от доставчиците съответните тестови Сертификати. Такива сертификати ще удостоверяват, че съответните материали са тествани и ще се осигурят резултатите от извършените проби.

Изпълнителят ще осигури извършването на всички необходими изпитвания, взимане на проби, проверка, включително и осигуряването на необходимото оборудване и техника за вземане на тези проби.

Работата по установяване и документиране на качествено изпълнение ще се извършва от лицензирани фирми и лаборатории и ще се наблюдава и контролира от представители на Възлжителя и Независимия строителен Надзор, в съответствие със специфичната нормативна база.

Изпълнителят ще възстановява своевременно всички повреди, предизвикани от извършването на проби или от провеждането на изпитвания като разместване на отделен участък от тръбопровода, неплътни изпълнени връзки, транспорт на лабораторно оборудване и др.

#### 6. Приемане на видовете строително – монтажни работи

Всички строително – монтажни работи ще се приемат съгласно цялата действаща нормативна уредба, както и подзаконовите разпоредби за всеки вид СМР конкретно.

Приемането на новомонтираните електро съоръжения ще се осъществи след успешно извършени проби.



#### 4. Мерки за безопасни и здравословни условия на труд.

По време на изпълнение на строителните и монтажните работи Изпълнителят трябва да спазва изискванията на Наредба № 2 от 2004 г. за минимални изисквания за здравословни и безопасни условия на труд при извършване на строителни и монтажни работи, както и по всички други действащи нормативни актове и стандарти относно безопасността и хигиената на труда, техническата и пожарната безопасност при строителство и експлоатация на подобни обекти, а също и да се грижи за сигурността на всички лица, които се намират на строителната площадка.

ИВТ Дивелъпмънт ЕООД ще спазва изискванията на нормативните документи в страната по безопасност и хигиена на труда, пожарна безопасност, екологични изисквания и други свързани със строителството по действащите в страната стандарти

и технически нормативни документи за строителство.

Изпълнителят ще спазва одобрения от Възложителя и компетентните органи План за безопасност и здраве за всеки един строеж.

Изпълнителят ще определи лице, което ще изпълнява функциите на Координатор по безопасност и здраве за етапа на строителството в съответствие с изискванията на Наредба № 2 от 2004 г. за минимални изисквания за здравословни и безопасни условия на труд при извършване на строителни и монтажни работи.

Съгласно Закон за безопасни условия на труд (ЗБУТ) и изготвения План за безопасност и здраве (ПБЗ), осигуряването на здравословни и безопасни условия на труд се извършва съобразно спецификата на провежданата дейност и изискванията на техническото, технологичното и социалното развитие с цел защитата на живота, здравето и работоспособността на работещите лица.

На основание чл. 15, ал. 1 от Наредба № 2 от 22.03.2004г. по безопасност и здравословни условия на труд при извършване на строителни и монтажни работи преди започване на работа на строителната площадка и до завършване на строежа ние, като изпълнители ще извършваме оценка на риска за здравето и безопасността на работниците и служителите си.

Оценката на риска обхваща всички етапи на договореното строителство, избора на договореното оборудване и всички параметри на работната среда.

При извършване на строителни и монтажни работи на територията на обекта оценката на риска ще се извърши съвместно с представител на възложителя. Ако по време на изпълнение на СМР настъпят съществени изменения на първоначалните планове, оценката на риска ще се актуализира. При извършване оценка на риска ще се направят измервания на параметрите на работната среда.

При изпълнение на ЗБУТ условия на труд в дружеството - изпълнител се взимат следните мерки:

- предотвратяване на риска за живота и здравето;
- оценка на риска, който не може да бъде предотвратен;
- борба с риска при източника на възникването му;
- приспособяване на условията на труд към индивида с цел намаляване и премахване на вредното им влияние върху неговото здраве;
- въвеждане на техническия прогрес в технологичните процеси, машини и съоръжения;
- замяна на опасните производства, работно оборудване, инструменти, вещества, суровини и материали с безопасни или с по-малко опасни;
- прилагане на единна обща политика за превантивност, обхващаща технологията, работните места и организацията на работа, условията на труд и социалните взаимоотношения;
- използване на колективните средства за защита с предимство пред личните предпазни средства;
- предоставяне на работещите лица на необходимата информация във връзка с осигуряването на здравословни и безопасни условия на труд;
- обозначаване на съществуващите опасности и източниците на вредни за здравето и безопасността фактори.

При извършване на СМР се прилагат следните принципи в дейността на ИВТ **Дивелъпмънт ЕООД:**

- Работните места отговарят на минималните изисквания за осигуряване на ЗБУТ (Чл. 7.(3) от ЗБУТ);
- Работното оборудване е избрано в съответствие с условията и характеристиките на изпълняваните работи, така че да не крие опасност за живота и

28

62

здравето на работещите;

- Работното оборудване се поддържа и своевременно се ремонтира през целия период на използването му и след извеждането му от експлоатация, така че да не застрашава здравето и безопасността на работещите;

- Осигурени са лични предпазни средства, които осигуряват защита срещу опасностите, не са вредни за здравето и не пречат на извършването на работата.

За по ефективно управление на дейността по контрол на безопасността в консорциума се прилагат подходящи мерки, технически средства и дейности по управление на ЗБУТ. Такива са:

- специални мерки при доставка, разтоварни работи и съхранение на материали, представляващи опасност за живота и здравето на хората, като химически средства, бои, лакове, лепила и други вещества – потенциални носители на опасност;

- специални мерки за опазване и охраняване на рискови материали;

- осигуряване на временни опаковки и съдове при разфасоване и употреба на материали;

- осигуряване на методи и средства за безопасна работа;

- изграждане на предпазни огради или други съоръжения, с цел предотвратяване на злополуки, инциденти и опасности;

- осигуряване на подходящи лични предпазни средства за персонала;

Всички работници, които се предвиждат да изпълняват СМР ще бъдат с валидни трудови договори.

Всички работници имат застраховки и са снабдени с необходимите лични предпазни средства – облекло, каски, маски, обезопасяващи колани и др.

Дружеството има сключени договори със служба по трудова медицина. Ще се провежда инструктаж на работниците съгласно изискванията на Наредба № 3 за инструктаж на работниците и служителите по безопасност, хигиена на труда и противопожарната охрана.

Ще се спазват стриктно всички изисквания по БХТПБ залегнали в Правилника по безопасност на труда при СМР и изискванията на Наредба № 2 от 22.03.2004 г. за ЗБУТ при изпълнение на строителни и монтажни работи.

Работниците ще са с подходящо работно облекло и винаги ще носят предпазни каски на строителната площадка.

**Мерки за безопасност и здраве, които гарантират максимална сигурност на собствения персонал и служителите, работещи в сградата на обекта, предмет на подмяна и модернизация**

В Правилник за безопасност и здраве при работи в електрически уредби са разработени правила за здравословни и безопасни условия на труд при изпълнение на СМР, които ще се спазват стриктно. Това е задължение на координатора по безопасност и здраве за етапа на изпълнение на строежа.

***Класифициране на опасностите.***

а) удар от падащи предмети;

б) неправилно стъпване и удряне;

в) поражение от ел. ток;

г) пресилване;

д) други опасности.

***Инструкции за безопасна работа.***

За изпълнение на всеки вид работа, свързан с опасностите, установени с оценката на риска, координаторът по безопасност и здраве за етапа на строителството ще изготви писмени инструкции по безопасност и здраве. Копие от всяка инструкция ще се постави на видно място в обсега на площадката. Инструкциите ще се актуализират при всяка промяна и да съдържат датите на които са променени и утвърдени. Съдържанието на инструкциите по безопасност и здраве е съгласно указанията в чл. 19 (1) от Наредба №2.

#### **Общи изисквания.**

Преди започване на строителните и монтажни работи всички работни места ще бъдат обезопасени със съответните ограждения, предпазни устройства и приспособления.

Всеки работник и служител, преминал през инструктаж и обучение по техника на безопасност е длъжен да познава нормите и да се грижи за собствената си безопасност. Ползването на лични предпазни средства и работно облекло е задължително. Всички работници и служители са длъжни да познават и спазват наредбата за противопожарна защита.

Осигуряването на здравословни и безопасни условия на труд на обекта ще се извършва съобразно спецификата на провежданите дейности и изискванията на техническото и технологичното изпълнение с цел защитата на живота, здравето и работоспособността на работещите лица и служителите в сградата, като се спазват всички изисквания на ЗЗБУТ.

По време на изпълнение на обекта ще бъдат взети следните мерки:

- ✓ Превенция на професионалните рискове
- ✓ Предоставяне на информация и инструктажи
- ✓ Осигуряване на необходимата организация и средства
- ✓ Избягване на рисковете
- ✓ Оценка на рисковете, които не могат да бъдат избегнати
- ✓ Ограничаване на рисковете при източника на възникването им
- ✓ Приспособяване на работата към работещия, особено по отношение на избора на работното оборудване, на работните методи, с цел облекчаване или премахване на монотонната работа, работата с наложен ритъм, както и за намаляване на въздействието им върху здравето на работещия
- ✓ Обозначаване на съществуващи опасности и източници на вредни за здравето и безопасността фактори
- ✓ Прилагане на последователна цялостна политика за превенция, обхващаща технологията, организацията на работа, условията на труд, социалните взаимоотношения и въздействието на елементите на работната среда и трудовия процес
- ✓ Използване на колективните средства за защита с предимство пред личните предпазни средства
- ✓ Даване на съответни инструкции на работещите

На работните места ще се създават условия за опазване на здравето на работещите лица и служителите на Столичен автотранспорт ЕАД с цел осигуряване на безопасност, като работното място и работното оборудване се поддържат в техническа изправност, а всички неизправности, които могат да засегнат безопасността и здравето на работещите, се отстраняват във възможния най-кратък срок. Работното място и работното оборудване и пътищата към тях ще се почистват редовно, а защитното оборудване и средствата за колективна и лична защита редовно ще се проверяват и поддържат в изправност.

Работното оборудване (електрически машини, транспортна техника и др.) ще е подходящо подбрано за извършваната работа, така че да не застрашава здравето и

безопасността на работещите. Изборът на работното оборудване се извършва съобразно със специфичните условия и характеристики на работата за намаляване на съществуващите рискове за здравето и опасностите, произтичащи от използването му. Работното оборудване ще се използва само ако отговаря на изискванията за здравословни и безопасни условия на труд, установени с нормативни актове. Машините ще се поддържат и своевременно ще се ремонтират през целия период на използването им, така че да не застрашава здравето и безопасността на работещите. В случай, че оборудването създава специфични рискове за здравето и безопасността на работещите, ще се ограничи броят на лицата, които го използват. Монтажът, демонтажът, подмяната, поддръжката и ремонтът на това оборудване ще се извършват само от правоспособни лица.

На обекта няма да се допускат работници и служители, които не притежават необходимите знания и умения и/или не са инструктирани по правилата за осигуряване на здравословни и безопасни условия на труд. Инструктажът по безопасност и здраве при работа ще се провеждат ежедневно, преди започване на СМР от техническия ръководител на строежа.

В опасните зони достъпът на лица, неизвършващи СМР ще бъде ограничен по подходящ начин. Когато опасната зона излиза извън границите на строителната площадка, в резултат на което се ограничава, затруднява или спира движението, тя ще се определи със схема за временна организация и безопасност на движението.

За обезопасяване на работното оборудване на строителната площадка ще се използват постоянни или временни ограждения (парапети, капаци, мрежи, екрани и др.), прилагани при работни площадки, стърчащи части и части с остри ръбове и краища, движещи се машини и съоръжения, заготовки на материали, пръскащи или разливащи се течности, хвърчащи частици, метални стружки, стърготини и др.

Опасните зони, където е възможно падане на товари ще се сигнализират с предупредителни знаци и табели. В тези зони ще бъде забранен достъпът на външни лица най-малко на 5,0 m от вертикалата на повдиганите товари. Повдигане, преместване или спускане на всякакъв вид товари, монтажни елементи, оборудване и др. над обитаеми сгради, попадащи в опасната зона на товароподемно (монтажно) съоръжение няма да се допускат.

#### *Работа с електрически инструменти.*

До работа с електрически инструменти ще се допускат само обучени и инструктирани работници. За изправността и безопасността на електрическите инструменти отговаря специално назначено техническо лице. Включването към електрическата мрежа без ключове и контакти е забранено. След приключване на работния ден всички електрически инструменти задължително ще се изключват и прибират, напрежението от главното табло ще се изключва от шалтера и таблото ще се заключва. Преместването на електрическите уреди ще става само при изключено напрежение.

#### *Работа с електрожен.*

Ще бъдат допускани до работа с електрожен само работници със съответна квалификация и документ за правоспособност. Задължително е:

- ✓ Електрожените да са с предварително проверена изправност и съставен за целта протокол;
- ✓ Ел. кабелите, захранващи електрожените от ел. табла да са обезопасени с цел запазване на целостта им;
- ✓ Ел. кабелите за заземяване и за ръкохватката също да са предпазени от механични наранявания;



- ✓ Ползването на съответно работно облекло;
- ✓ Спазването на всички противопожарни изисквания;
- ✓ Изключването на уредите от ел. захранване след приключване на работния ден;
- ✓ Добро укрепване на метални конструкции и частите, осигуряващи ги против падане и деформации преди окончателното закрепване.

**Организационни условия за преодоляване на опасностите.**

Подходите към работната площадка ще се оградят със сигнални предпазни ленти или ограждения. За временно ел. захранване ще се използват изолирани проводници положени в тръби/метални, гофрирани/.

По време на строителството вода за производствени и питейни нужди ще се осигурява от сградата. Съблекални и склад инструменти ще се помещават във временното селище. Ще се оборудва обектова аптечка и място за оказване на първа медицинска помощ.

За периода на строителството на обекта ще се достави временна химична тоалетна. Ще се оформи площадка за складиране на строителни материали и елементи.

*Мерки за предотвратяване и ликвидиране на пожари при изпълнение на поръчката*

На площадката не се предвижда склад за пожароопасни и леснозапалими материали. Координаторът по безопасност и здраве ще бъде отговорен да изисква и постоянно да наблюдава и проверява за табела с информация за:

- телефонния номер на службата за Пожарна и аварийна безопасност (ПАБ);
- адрес и телефонен номер на медицинската служба;
- адрес и телефонен номер на спасителната служба.

На основание приложение № 2 към чл.3 ПСТН към Наредба № Из-1971-ПСТН изискванията за всеки строеж по време на изпълнението на СМР са както следват:

- за района на строителната площадка за всеки 500 м<sup>2</sup> ще се осигури: 1бр. прахов пожарогасител 6кг и 1 бр. пожарогасител на водна основа или вода и добавки с вместимост 9л

- за всеки фургон и/или временни канцеларии - 1бр. прахов пожарогасител 6 кг.

Противопожарните средства ще се поставят на удобни за ползване места на строителната площадка и строежа, ще се поддържат в постоянна техническа изправност и подлежат на текущ контрол за изправност, за което отговаря техническият ръководител и определените от него лица, на които е зачислено оборудването.

За създаване на организация за ПБ на територията на строителната площадка строителят:

1. Разработва и утвърждава инструкции за:

- a. безопасно извършване на огневи и други пожарни дейности;
- b. пожаробезопасно използване на електрически уреди;
- c. осигуряване на пожарна безопасност извън работно време.

2. Издава заповеди за:

- a. назначаване на нещатна пожаротехническа комисия;
- b. определяне на разрешените за тютюнопушене места;

3. Следи за спазването на изискванията за предотвратяване и ликвидиране на пожари, както и за евакуация на работещите и намиращите се в зоната на пожара лица.

(2) При извършване на СМР на територията на обекти в експлоатация се спазват и правилата и нормите за ПБ на такива обекти.

(3) В случай на пожар или авария, свързана с последващи пожари, строителят или техническият ръководител незабавно уведомява съответната служба за ПБЗН.

Тютюнопушенето се разрешава само на местата, определени със заповед, означени със съответните знаци или табели и снабдени с негорими съдове с вода или пясък.

Вътрешните противопожарни кранове на обекти и сгради в експлоатация, на които е обособена строителна площадка, се разполагат на достъпни места, оборудвани с шлангове и струйници и затворени в пломбирани касетки.

Пожарните табла се оборудват с подръчни уреди и съоръжения съобразно спецификата на строителната площадка.

Подръчните противопожарни уреди и съоръжения на строителната площадка:

1. Се зачисляват на лица, определени от техническия ръководител за отговорници по ПБ, на които се възлагат контролът и отговорността за поддържане и привеждане в състояние на годност на тези уреди и съоръжения;

2. Периодично се проверяват от техническия ръководител, като резултатите се отбелязват в специален дневник;

3. Не се използват за стопански, производствени и други нужди, несвързани с пожарогасене.

До подръчните уреди и съоръжения за пожарогасене, пожарните кранове и хидранти, сградите, складовете и съоръженията на строителната площадка се осигурява непрекъснат достъп.

Уредите и съоръженията за пожарогасене се означават със съответните знаци и се поддържат годни за работа в зимни условия.

Не се допуска оставяне и складиране на материали, части, съоръжения, машини и др., както и паркиране на механизация и превозни средства по пътицата и подходите към противопожарните уреди, съоръжения и инсталациите за пожароизвестяване и пожарогасене.

При работа със строителни продукти, отделящи пожаро- или взривоопасни пари, газове или прахове, не се допуска тютюнопушене, използване на открит пламък или огън, на нагревателни уреди, на превозни средства без искроуловители, на инструменти, с които при работа могат да се получат искри, както и на електрически съоръжения и работно оборудване, чиято степен на защита не отговаря на класа на пожаро- или взривоопасната зона в помещението или външните съоръжения.

#### *Дейности при аварии и злополуки, даване на първа помощ*

Управителят на строителната фирма утвърждава:

1. План за ликвидиране на аварии на строителните площадки.

2. Инструкции за дейност при аварии, които да обхващат всички възможни случаи на аварии и причините, поради които могат да възникнат, сигнала известяващ „аварийното положение“, както и да определят поведението и задълженията на всяко длъжностно лице и работник на строителната площадка в случай на авария. С плана за ликвидиране на аварии и с инструкциите за дейност при аварии се запознават всички лица, допускани на работа на строителните площадки.

В случай на аварии, последствията от които могат да застрашат здравето и безопасността на лица извън строителната площадка, строителят или техническият ръководител незабавно уведомява съответната служба за гражданска защита.

При подаване на сигнал за аварийно положение техническият ръководител или определено от него лице незабавно взема следните мерки:

1. По най-бърз и безопасен начин евакуира всички работещи;

2. Прекратява извършването на всякакви работи на мястото на аварията и в съседните застрашени участъци от сградата или съоръжението;

3. Изключва напрежението, запазващо всякакъв вид оборудване в аварийния участък;

4. В най-кратък срок информира работещите, които са изложени или могат да бъдат изложени на сериозна или непосредствена опасност от наличните рискове, както и за действията за защитата им;
5. Предприема действия и дава нареждания за незабавно прекратяване на работата и напускане на работните места;
6. Организира ликвидиране или локализиране на пожара или аварията чрез използване на защитни и безопасни инструменти и съоръжения;
7. Разпорежда отстраняването на безопасно място на работещите, които не участват в борбата срещу пожара или аварията;
8. При пожар спира действието на вентилацията, когато в аварийния участък има такава;
9. Поставя дежурна охрана на входовете и изходите на строителната площадка;
10. Не възобновява работата, докато все още е налице сериозна и непосредствена опасност.

Строителят отменя аварийното положение след окончателно премахване на причините за аварията, при невъзможност за нейното повторение, разпространение или разрастване, както и при условие, че са взети всички необходими мерки за пълното обезопасяване на лицата и средствата при възстановяване на работата.

***Мерки и изисквания за осигуряване на безопасност и здраве при извършване на СМР, включително за местата със специфични рискове.***

Правила от общ характер:

- ✓ Да не се извършва СМР без проект за изпълнение, в който да се съдържат основните решения по ТБТ и противопожарна охрана;
- ✓ Да се осигури безопасно изпълнение на работите по работните места, които трябва да бъдат обезопасени с необходимите предпазни устройства и приспособления;
- ✓ На всички строителни участъци на видни места, където условията на работа изискват, да се окачват табелки и знаци по безопасност на труда;
- ✓ Строителните машини, механизация, инструменти и инвентар трябва да съответстват на характера на извършваната работа и да се пускат за работа само, когато са приведени в пълна изправност от правоспособни лица;
- ✓ товаренето, транспортирането, разтоварването, монтажът и демонтажът на материалите и оборудването се извършват под ръководството на определено от строителя лице при взети мерки за безопасност;
- ✓ Ел. кабелите трябва да бъдат инсталирани от квалифицирани работници и да бъдат добре заземени. Опазването и поддържането им в много добро състояние трябва да бъде постоянно задължение на всеки работник;
- ✓ На обекта на видно място трябва да има противопожарно табло със ръчна помпа, вода, кирка и лопата;
- ✓ На видно място да има аптечка с всички необходими медикаменти за даване на първа помощ и превързочни материали.

б) По изпълнение на СМР

- ✓ Не се допуска извършването на СМР на работни места, намиращи се едно под друго, ако между тях няма необходимите предпазни съоръжения;
- ✓ Не се допуска изпълнението на СМР на височина по начин, неосигуряващ противопадане от височина на лица и предмети. Ако технически е невъзможно или нецелесъобразно, да се използват предпазни колани. Издигането и свалянето

на всякакъв вид товари, материали и изделия, става по правилата на механизирания начин;

✓ Не се допуска изпълнението чрез подхвърляне;  
✓ Товаро- разтоварните работи и временното приобектно складиране и съхранение на материали, изделия, оборудване и др. се извършва така, че да са осигурени срещу изместване, преобръщане, падане.

✓ Проходите за преминаването на хора между разтоварените товари са с ширина не по - малка от 1 м.

Настоящите основни изисквания по охрана на труда обхващат най-характерните специфични особености при работа, без да изчерпват изцяло всички задължения, предвидени в трудовото законодателство и нормативните документи, изисквания и отговорности, за създаване на безопасни и здравословни условия на строителната площадка.

*Отговорни длъжностни лица.*

1. Длъжностно лице по БЗ.

2. Технически ръководител.

*Евакуационни пътища.*

Посочени са на чертеж в инвестиционния проект.

*Места на съсредоточена работа.*

Определят се в съответствие със застъпванията в календарния график.

*Места за инсталиране на повдигателни съоръжения.*

Посочени са от Възложителя.

*Места за складиране строителни материали и отпадъци.*

Посочени са от Възложителя. За складиране на строителни материали на обекта се оформят необходимия брой складове. Строителните отпадъци се складираат в контейнери и се извозват с контейнеровози.

По време на изпълнение на СМР на строителната площадка и при използване на строителни машини и механизация на обекта задължително ще се спазват правилата, изискванията, разпоредбите, ограниченията, забраните и указанията на трудовото законодателство и следните нормативни документи:

- Закон за безопасни условия на труд
- Правилник за безопасност на труда при СМР
- Наредба № 2 от 22.03.2004г. по безопасност и здравословни условия на труд при извършване на строителни и монтажни работи.
- Наредба № 3 за инструктаж на работниците и служителите по безопасност, хигиена на труда и противопожарната охрана.
- Наредба № 5 от 11.05.1999 г. за реда, начина и периодичността на оценка на риска.
- Наредба № 7 от 23.09.1999 г. за минималните изисквания за здравословни и безопасни условия на труд на работните места и при използване на работно оборудване.
- Правилник за извършване и приемане на СМР/ПИПСМР/
- Правилник за безопасност на труда при товаро-разтоварни работи.
- Противопожарните строително-технически норми.
- Наредбите, инструкциите, разпоредбите и др. за ползване на платформи, преносими стълби, за работа със строителни машини и механизми, за пожарна безопасност при заваръчни и др. огневи работи, за безопасни и хигиенни условия на труд и др.

#### **IV. МЕ.3.ОРГАНИЗАЦИЯТА ЗА ОБЕЗПЕЧАВАНЕ НА НЕОБХОДИМИТЕ МАТЕРИАЛИ И ОРГАНИЗАЦИЯТА НА РАБОТАТА НА ЧОВЕШКИТЕ РЕСУРСИ ЗА ВСИЧКИ СМР.**

##### **1. Обезпечаване на необходимите материали**

Процесът по избор на доставчици и доставянето на съответните материали на обекта от настоящата поръчката на „Столичен Автотранспорт“ ЕАД, ще започне незабавно след проектирането. Като цяло стратегията за действие през този етап е пряко свързана с изпълнението на строителните работи и в същото време е обвързана със сроковете за доставка, които се договарят с избраните доставчиците. Двата процеса са взаимно свързани и протичат паралелно във времето. В настоящата точка ще бъде обърнато внимание основно на това как ще се организират доставките в зависимост от последователността на изграждане на отделните видове работи. При започване на строителството ще бъде определено място за складиране на част от материалите във временен склад, което ще бъде съгласувано и одобрено от НСН /Независимия строителен надзор/. Основно доставките на материали и оборудване ще бъдат разделени на части в зависимост от работната програма на Изпълнителя. Целта на това разделение е при възможност материалите да се доставят на площадката на работния подобект непосредствено преди монтажа им за да се избягва тяхното складиране за продължителен период. Въпреки това, с цел опазване и правилното съхраняване на доставените материали, ще бъде предвиден склад за същите. Складът ще бъде закрит, съобразен с изискванията на доставчиците, спецификата на материалите или изискванията на договора.

Процесът на качествено организиране на доставките е свързан с оптимална координация между различните участници, както и стриктно спазване на вътрешен контрол при избор на доставчик и при проверка на съответствието на доставения продукт. Основните етапи при организирането на доставките са следните:

##### **Стъпка 1: Покана за предоставяне на оферти**

✦ Изпращане на Запитвания за Оферти с всички спомагателни документи, описващи изисквания за материалите, включително вид, клас, степен, и др., техническа спецификация, чертежи, номер на частта, количество и др.

##### **Стъпка 2: Оценяване на офертите**

✦ Подготовка на търговски и технически оценки от събраните оферти и избор на изпълнител на доставка. Особено внимание ще се обръща на сроковете за производство, които различните фирми предлагат.

✦ Предложения за избор на доставчик.

✦ Предаване на съпътстващите документи за одобрение от НСН.

✚ Одобряване на гореспоменатата база и подаване на Заявка за доставка, заедно с всички спомагателни документи.

### **Стъпка 3: Споразумение за доставка**

✚ Подготовка на Договор за доставка, с прилагане на цялата спомагателна документация, която ще е част от този договор.

### **Стъпка 4: Заявка за доставка**

✚ Избиране на доставчици по възможността им да покриват изискванията на поръчката, срок на доставка, капацитет, цена, обслужване и др. Отчитане базата на селекцията, особено за такива материали, за които ще се прави заявка за производство.

✚ Изготвяне на Заявка за доставка към подходящия доставчик, като се приложат съответните спецификации, чертежи и др.

### **Стъпка 5: Осигуряване на копие от всички документи и формуляри, свързани с оборудването за Обекта.**

✚ Поддръжка на активи

✚ Обслужване и поддръжане активите във връзка с Техническия ръководител. Изпълнителят ще е отговорен за доставката на всички материали и оборудване, необходими за изпълнението на проекта. Ще се използват висококачествени материали, оборудване, осигурени със съответните сертификати / декларации за експлоатационни показатели и разрешения за влагане в строителството, съгласно изискванията на Закона за техническите изисквания към продукти и подзаконовите нормативни актове към него.

## **2. Организацията на работата на човешките ресурси за всички СМР , вкл. задължения и отговорности на ключовите експерти**

Изпълнителят ще разпредели всички задачи в екипа по начин, съобразен със спазване на крайния срок и улесняване на всеки един член на екипа. Организационната структура за изпълнение на поръчката е основана на нашето разбиране на проекта, предишен опит и най-добрите управленски практики.

Ангажираният ръководен, технически и изпълнителски персонал е с необходимата квалификация. Строително - монтажните работи ще бъдат извършени от работници с необходимата професионална квалификация и опит, притежаващи необходимите документи доказващи тяхната правоспособност. Предвидените за използване материали ще са с високо качество и ще отговарят на изискванията на българските и европейски стандарти, като доставката им ще бъде съпроводена от сертификати за качество и декларация за съответствие на производителя, указания за използването им и всички необходими документи, гарантиращи съответствието на техническите

спецификации, количество и качество

### Организационна схема за изпълнение на поръчката

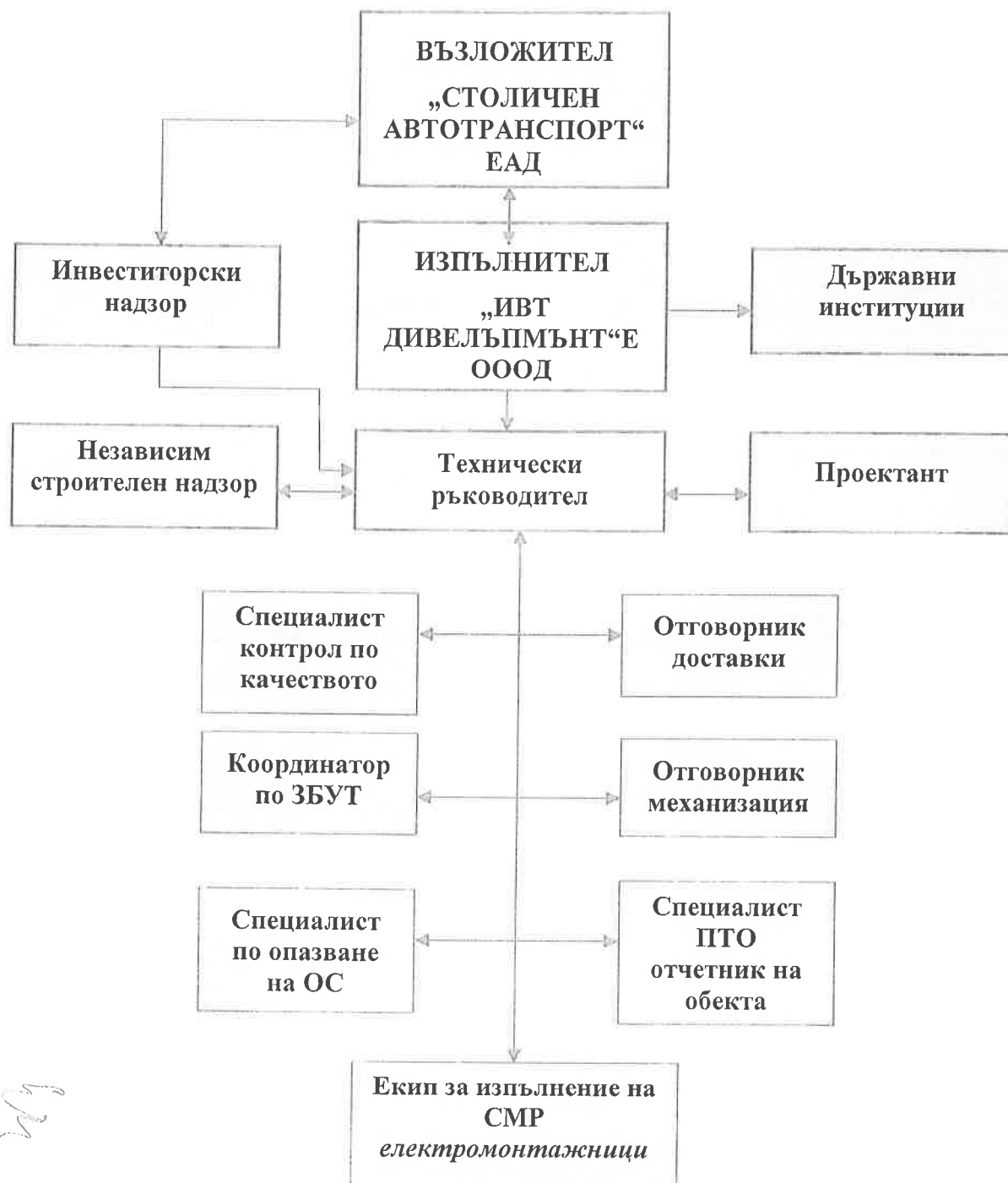

Координацията на работното звено при изпълнението на строително - монтажните работи ще се осъществява от Техническите ръководител на обекта.

#### Организация на работата на техническите лица и координацията между тях

Особено важен момент за ефективността на инвестиционния процес играе добрата комуникация между отделните вътрешни структури, както и взаимодействията и допирните точки между Изпълнителя и Възложителя в процеса на изпълнение на

дейностите; разпределението на функциите, правомощията, отговорностите и взаимодействията на ключовия и другия ръководен персонал; взаимодействия и допирни точки между нас и външни институции и организации, компетентни и ангажирани в процеса на съгласуване, приемане и одобрение на дейностите и етапите по проекта.

Във връзка с това е разработена организационна структура на проекта по време на изпълнение на настоящата поръчка.

Организационната структура представя организационната зависимост между отделните участници в проекта. Всеки един инвестиционен проект е специфичен в зависимост от участници, срок, стойност, сложност и това прави организационната структура уникална и специфична за дадения инвестиционен проект.

При планирането на организационната структура за изпълнение на настоящия обект, сме се съобразили със следната специфична информация:

- Представяне на обекта, което бива:
  - Организационно представяне - формалните или неформални отношения на отчитане между различните организационни единици;
  - Техническо представяне - формалните или неформални отношения между отделните технически участници в обекта;
  - Междупличностно представяне - формалните или неформални взаимоотношения между индивидуалните участници в обекта.
- Изисквания към персонала - определяне на индивидуалната компетентност за всеки участник в обекта, свързани са с процеса на планиране на ресурсите.
- Основни ограничения в обекта, които трябва да бъдат спазени:
  - Организационни структури на по-висшата организация;
  - Колективните споразумения;
  - Предпочитанията на мениджърския екип.

При планирането на представената организационна структура сме приложили следните методи:

- Организационен опит, който имаме от изпълнението на предишни обекта;
- Практиката, която имаме в управлението на човешките ресурси;
- Анализ от страна на мениджърския екип, определен за изпълнението на настоящия обект;
- Отчитане на факта, че в по-голямата част от времето Ръководителя трябва да поддържа постоянна връзка с Възложителя и останалите участници в изпълнението на поръчката - външни институции и организации, компетентни и ангажирани в процеса на съгласуване, приемане и одобрение на дейностите и етапите по обекта.

Основните фактори, които сме взели предвид при разработване на организационната структура са:

- Специализирано разделение на труда. Необходимо е всяка дейност, задача по обекта да бъде изпълнявана от съответния специалист.
- Обема на предвидената за изпълнение работа.

Разработени са и длъжностни характеристики, които дават ясно разграничаване на длъжностите, отговорностите, задълженията и компетенциите на отделните участници в проекта.

За осигуряване на висока ефективност в работата ще разработим матрица разпределение на отговорностите, ще определим точно работното време на отделните участници в обекта, като постигнем координирано изпълнение на дейностите във



времето и изчислим продължителностите на работите.

Матрицата на разпределение на отговорностите между участниците в обекта е задължителен елемент от „Стратегия за управление на човешките ресурси в проекта” за всички инвестиционни проекти.

За да се разработи сме изготвили:

- Списък с основните участници в обекта.
- Списък с основните работи, които трябва да бъдат изпълнени.

За ефективното изпълнение на обекта ще разработим и „Стратегия за управление на комуникациите в обекта”, която има следното съдържание:

- Комуникационни канали между всички участници в обекта;
- Нива на достъп до информацията, свързана с управлението на обекта
- Начин на достъп до информацията, свързана с управлението на обекта
- Време на достъп за всеки един от участниците до информацията, свързана с управлението на обекта
- Формат на информацията, който е единен за всички участници
- Информационна и комуникационна техника.
- Изисквания към всеки един от участниците в обекта за работа с информационната и комуникационна техника.
- Администратор на информационната и комуникационна техника.

**Комуникационни канали:** Комуникационните канали се определят на базата на съществуващата организационна структура на инвестиционния проект. Необходимата информация за определяне на комуникационните канали е:

- Фази и етапи в обекта и съответните участници.
- Организационна зависимост между участниците в обекта.

Комуникационните канали се планират съгласно следното основно правило:

- Обмен на информация между участници в обекта се осъществява само при наличие на пряка зависимост в организационната структура.

Резултат от планирането на комуникационните канали е описанието на пътищата за пренос на информация между всички участници в обекта.

**Ниво на достъп до информация:** Нивото на достъп до информация се регламентира с цел спазване на принципа, че никой не трябва да разполага с повече информация, отколкото му е необходима. За всеки участник в обекта ще се укаже какво ниво на достъп до информация е необходимо. Изходната позиция е, че пълен достъп до информация имат най-висшите управляващи (отговарящи) за обекта.

**Начин на достъп до информация:** Необходимо е планиране на начина, по който се получава информацията, т.е. в какъв срок и през какъв период се получава оперативната и извънредна информация. Задължително ще се опишат мерките, които ще бъдат предприети, ако не се спазват сроковете и периодите за получаване на информация.

**Формат на информацията:** Задължително е формата на информацията между всички участници в обекта да е единен.

**Информационна и комуникационна техника:** Задължително е планирането на необходимата информационна и комуникационна техника. Изискванията, които ще бъдат спазени са:

- Скорост на обмен на информацията - най-важния фактор, който влияе върху това, каква техника е необходима е информацията да бъде получена навреме.
- Съществуваща компютърна и комуникационна техника - в зависимост от това дали съществуващата за участниците компютърна и комуникационна техника е достатъчна за задоволяване нуждите на обекта, се планира дали да се закупи нова техника или не.

- Необходимо ниво на познания за работа със съществуващата техника - необходимо е да се знае какво е нивото на познание за работа със съществуващата (новата, ако е необходима) техника и дали участниците в обекта могат да я използват пълноценно.

- Продължителност на използване на техниката в рамките на обекта.
- Ще бъде създадена собствена информационна система с техническо лице, което ще я обслужва - администратор на информационната и комуникационна техника.

Ако бъдем избрани за Изпълнители ще гарантираме чрез:

- непрекъснатото координиране на обекта, непрекъсната комуникация между отделните организации на Изпълнителя;
- непрекъснатите взаимодействия и допирни точки между консултанта и възложителя в процеса на изпълнение на дейностите;
- разпределението на функциите, правомощията, отговорностите и взаимодействията на ключовия и другия ръководен персонал на консултанта;
- непрекъснатите взаимодействия и допирни точки между консултанта и външни институции и организации, компетентни и ангажирани в процеса на съгласуване, приемане и одобрение на дейностите и етапите по обекта;
- хомогенността на проектните решения и приетите стандарти по време на разработката на различните задачи на работата и по време на изпълнението на всички дейности. Всеки път, когато се счита, че е необходима среща, ще бъде потърсено съдействието на Възложителя за организиране на такава.

Във връзка с изпълнението на организационната структура ще **ангажираме екип от висококвалифицирани специалисти - ключови експерти** (инженерно-технически състав) с опит и стаж в изпълнението на подобни обекти /представени в организационната структура/.

Ръководителят на екипа ще си сътрудничи с всички ключови експерти и всички други участници в изпълнението на поръчката. Поддържащият персонал ще бъде формиран от младши инженери, което ще засили експертния екип и ще помогне за преодоляване на евентуална критична ситуация, която би могла да се появи по време на периода на изпълнение на обекта. Обекта също ще се подкрепя от Главния офис на Изпълнителя, където на разположение има голям брой експерти.

Що се отнася до Главния офис и поддържащия персонал, качеството и количеството на предоставената помощ ще бъде установено от Ръководителя на екипа/проекта за конкретния случай и ще бъде ориентирано към подпомагане на работния екип от ключови експерти за преодоляване на критичните точки в проекта и проблемите, които могат да се появят.

#### **Комуникационни връзки в рамките на екипа на изпълнителя:**

Участникът в процедурата оценява, че добрата комуникация в рамките на екипа на Изпълнителя, както и между Изпълнителя и представител на Възложителя и външните участници в проекта е от особено важно значение при изпълнението на поръчката.

#### **Взаимодействащи страни при изпълнението на поръчката**

Взаимодействия.

Взаимодействащи си страни по настоящия договор са най-общо Изпълнителят, Възложителят и външни участници, в т.ч. консултанта, агенции, институции, с които се съгласува проектът, правни органи, осигурители на частни услуги, консултанти, изпълнители на други договори с които настоящият договор има допирни точки и др. контрагенти, специално упоменати или не в Договора.

В случай, че бъдем избрани за Изпълнител на настоящата обществена поръчка, ще бъдем отговорни за съгласуване на взаимодействията с всички участници в обекта, както

и с останали системи, които не са обект на настоящата процедура и трети страни, заинтересовани от изпълнението на обекта. Взаимодействието ще включва и комуникация и съвместни действия относно успешното изпълнение на работите в и около мястото на взаимодействие.

Като изпълнител потвърждаваме, че носим отговорност за подробно координиране на дейностите по изпълнение на поръчката и ще влезем в управлението на координационните процеси заедно с работните екипи и ще осигури цялата информация, изисквана от взаимодействащите си страни, навреме и по професионален начин, с цел изпълнение на тяхната дейност.

Ще обвържем етапите на изпълнение на поръчката с всички дейности, поддейности и задачи, предвидени за изпълнение и регламентирани с тръжната документация на възложителя.

#### **Интегриран план за управление**

Изпълнителят ще изготви Интегриран план за управление, включващ всички дейности по изпълнение на поръчката, със следния обхват и задължения:

- Взаимодействащите си страни следва да си сътрудничат с Изпълнителя при изпълнението на дейностите по изпълнение на поръчката;

- Изпълнителят ще осигури необходимия достъп и присъствие в съответствие с договорните изисквания, с цел улесняване на Взаимодействащите си страни в навременно приключване на дейностите, описани в настоящата спецификация за взаимодействие;

- Изпълнителят също така ще осигури основните данни за контрол на проучването на Взаимодействащите си страни.

- Когато дейността на Изпълнителя е оценена от Възложителя като несъответстваща на изискванията в Договора, и когато тя ще окаже влияние върху дейността на Взаимодействащите си страни, Изпълнителят ще предаде предложените от него за коригиращи мерки за преглед от Възложителя, като осигури и копие от документа за всяка от Взаимодействащите си страни.

**Координационните отговорности** се свеждат най-малко до:

- Осигуряване на координация по време на изпълнението на поръчката;
- Осигуряване на информация, изисквана от взаимодействащите си страни, навреме и по професионален начин, с цел изпълнение на дейностите и изпълнение на договорните задължения;

- Изискване на информация от взаимодействащите си страни;

- Координиране между Взаимодействащи си страни по отношение на присъствие на работни и координационни срещи;

- Свикване на срещи с взаимодействащите си страни, необходими с цел изясняване на конкретни аспекти на сродните изисквания на дейността;

- Подготовка на Протоколи от срещите, в случай, че са свикани от Изпълнителя;

- Организиране предаването на копия на цялата кореспонденция, чертежи, протоколи от срещи, програми и т.н., имащи връзка с координирането на дейността с взаимодействащите си страни на всички заинтересовани страни;

- Осигуряване на достатъчна информация на Възложителя с оглед разрешаване на евентуални несъгласия и вземане на решения;

- Осигуряване на взаимодействащите страни на цялата информация, необходима за улесняване на работата им;

- Регулярна размяна на информация.

Взаимодействието между ключовите експерти е повтарящ се процес, изискващ редовна обмяна и осъвременяване на интерфейс-информацията. Ще подсигуриим информацията, която процесът изисква от Взаимодействащите си страни и чиято необходимост става известна в началото на всеки проектен интерфейс, така че тя да достигне навреме до нас и до Взаимодействащите си страни за целите на всяко едно ниво на подготовка и предаване на документи по обекта.

Ние няма да позволяваме намеса в дейността на Взаимодействащите си страни и ще поддържа близко координиране с тях с цел осигуряване на подреден и гладък ход на работния процес.

От друга страна, смятаме, че е удачно да се осъществява както формалната, така и неформална комуникация с оглед своевременно и оперативно решаване на евентуални проблеми. За бързо решаване на евентуални възникнали въпроси разчитаме на оперативното им решаване в работен порядък, поради което очакваме от взаимодействащите си страни да определят лица за контакт - координатори по обекта, с които да може по всяко време да се осъществява връзка по телефон и електронна поща. В тази връзка е нашето предложение - начините на комуникация да бъдат договорени още на първата работна среща с екипа на Възложителя.

Ще бъде създадена деловодна система, която ще регистрира всяка входяща и изходяща поща. Цялата кореспонденция ще се класифицира по подходящ начин. Кореспонденцията може да бъде във вид на писма, факсове, електронни съобщения.

#### **Управление на персонала по време на изпълнение на поръчката**

Изпълнението на поръчката ще се осъществява в съответствие с изискванията за квалификацията, подготовката и числения състав на инженерно-техническите кадри и работници, ангажирани в изпълнението на пълната номенклатура от СМР по изпълнение на поръчката.

В съответствие с тръжната документация и изискванията на действащата нормативна уредба за изпълнението на поръчката ние като Изпълнители ще **РАЗПОЛАГАМЕ С ИНЖЕНЕРНО-ТЕХНИЧЕСКИ ПЕРСОНАЛ ЗА ОСИГУРЯВАНЕ** на техническото ръководство при изпълнение на обекта, включително за осигуряване на контрола на качеството, състоящ се минимум от:

- Ръководител на обекта ще бъде Технически ръководител, който ще отговаря за изпълнението на обществената поръчка;
- Отговорник по качеството;
- Отговорник доставки;
- Отговорник механизация;
- Отговорник по опазване на ОС;
- Отчетник на обекта;
- Координатор по безопасност и здраве /КБЗ/.

В съответствие с изискванията на Възложителя, ние като Изпълнители:

- притежаваме регистрация в Централния професионален регистър на Камарата на строителите за изпълнение на Строежи от съответната категория ;
  - имаме възможност за производство и/или доставка на строителни продукти в количества и с качество, необходими за изпълнение на инвестиционния проект в съответствие с техническите спецификации;
  - притежаваме валидна застраховка „Професионална отговорност“ по чл. 171, ал. 1 от ЗУТ. Професионалната дейност от застрахователните полици трябва да отговаря на предмета на поръчката.

Предложеният екип от ключови експерти има изграден опит в строителството, както

и установени традиции в комуникацията с взаимодействащи страни. Той е работил съвместно с други строители при изпълнението на редица подобни проекти.

**Основните задължения и отговорности на посочените в организационната схема специалисти са следните:**

#### Технически ръководител

Осъществява цялостно ръководство на обекта. Притежава необходимата квалификация и сериозен опит в организирането и ръководенето на обекта в областта на строителството.

Отговаря за финансовото изпълнение на обекта от страна на Изпълнителя. Ще следи и за изпълнението на Програмата за осигуряване на качеството.

Познава добре технологиите на изпълнение на отделните видове дейности и СМР, които са предвидени в обекта. Следи и предприема всички действия по изпълнение на работната програма и линейния календарен план график за изпълнение на настоящата обществена поръчка.

Техническият ръководител стриктно ще контролира прилагането на плана за управление на качеството на изпълнение на обществената поръчка /ще бъде разработен, ако бъдем избрани за изпълнители/, както и ефективно управление на обекта.

Организира и изготвя План за управление на взаимодействието на различните нива на изпълнение на поръчката и го съгласува с Възложителя.

Участва във всички вътрешни (в обединението) или външни срещи (организирани от Възложителя и/или другите участници в обекта).

Той ще е лицето на Изпълнителя, който главно ще комуникира с Възложителя и външните участници в обекта. Техническият ръководител организира и ръководи цялата комуникация между отделните отговорници, ангажирани с реализацията на проекта и централния офис на Изпълнителя.

#### **ПРЯКО ПОДЧИНЕНИ ДЪЛЖНОСТИ:**

- Отговорник за контрола на качеството;
- Отговорник за контрола на риска;

#### *Основни права и задължения:*

- да проучва документацията за обекта - работни чертежи проектосметни документации, план за безопасност и здраве при работа, разчети за необходимите трудови и материални ресурси (вкл. готови конструкции, заготовки, арматура, полуфабрикати, бетонови и варови разтвори и др.), утвърден производствен план и икономически показатели;
- да предупреждава своевременно проектанта и инвеститора за забелязани нарушения на противопожарните норми в проекта и недопуска изпълнение на строителни работи в разрез с тях;
- да организира подготовката за започване на строителните работи в съответствие с графици и плана за обекта, утвърждава месечния план на отделни работници, разяснява чертежите;
- непосредствено ръководи изпълнението на ежедневните строителни работи на обекта;
- контролира спазването на технологичната последователност на процесите и оперативното отстраняване на допуснати слабости и нарушения;
- заявява своевременно чрез заявки необходимите материали, оборудване, механизация и работна сила съобразно линейния график;

- контролира запазването на имуществото, което е предоставено на обекта, както и да пести суровините, материалите;
- енергията, паричните и други средства, които му се предоставят за изпълнение на възложените обекти;
- осигурява пълното натоварване и използване на предоставената механизация и работна сила;
- осигурява качествено изпълнение на строителните работи, срочното завършвайки предаване на обекта, подобектите и етапите за експлоатация в определените с договорите срокове;
- координира работата на подизпълнителите (ако има такива) и следи за качеството на предаваните работи;
- изготвя първичната отчетност за разходваните трудови и материални ресурси и механизацията съгласно изискванията на вътрешната отчетност и документация;
- съставя, предава за проверка и защитава пред съответните органи всички необходими документи за отчитане на строителните работи;
- контролира раздаването, движението и изразходването на материалите на обекта;
- участва в разработването на инструкциите за безопасност на труда при извършване на различните видове строителни дейности;
- извършва начален инструктаж на новопостъпили работници и на работници от други фирми, които ще работят или пребивават на територията на обекта в съответствие с Наредба №3/1996г. на МТСП и МЗ за инструктажа на работниците и служителите по безопасност, хигиена на труда и противопожарна охрана.

#### **Отговорник за контрола на качеството**

Той е подчинен пряко на Техническия ръководител и има за задача да:

- Съвместно с Ръководител ПТО изготвя формата на необходимите документи за отчитане на строителството и помощни документи за актовете за плащания и ги представя за одобрение от Възложителя;
- Контролира доставките на материали, съответствието им с одобрените от Надзора, наличието на необходимите придружаващи документи за качество, съответствие на количеството с поръчаното, външен вид и липса на повреди;
- Контролира използването на разрешени от производителя методи за разтоварване и начин на складиране на материалите;
- Контролира правилното заприходяване на доставените материали;
- Контролира правилната технологична последователност на строителните процеси и методите на работа;
- Контролира взимането на определените проби за уплътняване на обратния насип;
- Контролира спазването на приетите методи за изпитване;

#### **Координатора по безопасност и здраве**

- координира осъществяването на общите принципи за превантивност и безопасност съгласно ЗЗБУТ при:
  - вземане на технически и/или организационни решения за едновременно или последователно извършване на етапите и видовете СМР;

- оценяване на необходимата продължителност за извършване на етапите и видовете СМР;

- координира осъществяването на изискванията за ЗБУТ съгласно чл.16, т.1 и на плана за безопасност и здраве съгласно чл.7, т.2, когато такъв се изисква от строителите и при необходимост от защита на работещи, от лицата, самостоятелно упражняващи трудова дейност;

- актуализира плана за безопасност и здраве по чл.7, т.2 и информация по чл.7, т.3 при отчитане на настъпилите изменения с напредването на СМР;

- координира контрола по правилното извършване на СМР;

- предприема необходимите мерки за допускане на строителната площадка само на лицата свързани с осъществяване на строителството.

Операторите и работещите, на които е възложено управлението или използването на строителни машини, инструменти или строително-монтажни пистолети:

- спазват инструкциите за експлоатация, инструкциите за безопасност и здраве и изискванията на наредбата за съответната машина или инструмент;

- преди започване на работа проверяват изправността на машините и инструментите, а по време на работа следят състоянието им, като при установена неизправност прекратяват работата;

- при съвместна работа със сигналист точно изпълняват подаваните сигнали; изпълняват нарежданията на техническия ръководител, а в негово отсъствие - на заместника му или на бригадира, ръководещ изпълнението на съответния вид СМР, освен когато тези нареждания противоречат на изискванията за правилна и безопасна експлоатация на машината.

При инструктажа работещите, които извършват СМР, се информират за задълженията им да:

- спазват изискванията за безопасност и здраве при изпълняваната от тях работа;

- се явяват на работа в трезво състояние и да не употребяват в работно време алкохол и упойващи вещества;

- спазват указанията за безопасно движение на територията на строителната площадка и на работните места;

- не извършват СМР, за които не притежават изискваната правоспособност или квалификация;

- използват личните и други предпазни средства, когато това се изисква, и след употреба да ги връщат на съответното място;

- преустановяват незабавно работа и да уведомяват непосредствения си ръководител за всяка ситуация, за която имат основателни причини да считат:

- че са създадени условия, застрашаващи както тяхното здраве или живота им, така и здравето и/или живота на околните лица; или

- когато е констатирана неизправност в машините, съоръженията, уредбите, инструментите, скелетата, платформите, люлките, защитните средства и др., вследствие на което може да възникне злополука, авария, пожар или взрив;

- използват правилно машините, апаратите, съоръженията, уредите, инструментите, опасните вещества, транспортното оборудване и другите средства за производство, както и да не използват неизправни такива;

- не прекъсват, променят или отстраняват произволно предпазните средства на машините, апаратите, инструментите, съоръженията и сградите;

- сътрудничат в рамките на тяхната сфера на дейност на строителя и/или на

координатора по безопасност и здраве за осигуряване на безопасна работна среда.

### **Специалистът по опазване на ОС**

Организира и координира дейността по осигуряване управлението на околната среда на обекта, координира определянето и актуализирането на аспектите на ОС, оценяване значимостта на въздействията и съдействия за оперативното управление на аспектите; предприема мерки за координиране действията по изпълнение на задълженията за предотвратяване замърсяването на околната среда, при съвместна работа с подизпълнители/доставчици на строителния обект; съдейства при изготвянето на аварийни планове за действие при извънредни ситуации; организира поддържането и правилното оформяне на изискващата се от нормативните актове документация; осъществява контрол за спазване изискванията на нормативните актове, вътрешните заповеди и инструкции, и изпълнението на задълженията по управление на ОС от работниците и служителите; осигурява официална информация по околната среда за заинтересованите страни; в случаи на констатирани нарушения предписва мерки на съответните длъжностни лица за отстраняване на нарушенията; осигурява обучението на персонала на дружеството по изискванията на вътрешната Система за управление на околната среда (СУОС), осигурява и съдейства за осъзнаване от персонала на значимостта и необходимостта от изпълнението на изискванията на нормативните документи и на заинтересованите страни.

Участва в изготвянето на РПОИС, като изготвя оценка на риска за опазване на околната среда.

### **Специалист ПТО**

Съвместно с останалите специалисти изготвя РПОИС преди началото на изпълнението на СМР, включващ цялостното планиране на производствения процес.

Изготвя отчетната документация и осигурява необходимата придружаваща документация към всяко едно отчитане - подробни количествени сметки, декларации за съответствие на вложените материали, протоколи от междинни и крайни изпитвания и измервания, актове за скрити работи и всяка друга нормативно изискуема документация.

Участва в изготвянето на РПОИС в частта изготвяне на финансовия бюджет за обекта.

### **Отговорник за доставките**

Обезпечавя обекта и носи отговорност за доставките на материали – периодични и крайни, осъществява пряка връзка с доставките от една страна и с обекта от друга.

Участва в изготвянето на РПОИС в частта за планиране и обезпечаване с материали.

### **Отговорник за механизацията**

Обезпечавя обекта с необходимата механизация – планирана и временна, промяна в планираните режими и срокове на работа с цел осъществяване на одобрената организация на работа на обекта, както и при необходимост извършване на срочна реорганизация по време на изпълнението.



Осигурява нормална работа на обекта при извънредни наложителни ремонти на наличната приобектова механизация, както и организира тези ремонти.

Участва в изготвянето на РПОИС в частта за планиране и обезпечаване с механизацията.

#### **V. МЕ.4.КОМУНИКАЦИЯ И КООРДИНАЦИЯ, КОНТРОЛ И СУБОРДИНАЦИЯ КАКТО МЕЖДУ ЕКСПЕРТИТЕ НА ИЗПЪЛНИТЕЛЯ, ТАКА И МЕЖДУ ЗАИНТЕРЕСОВАНИТЕ ЛИЦА В РАМКИТЕ НА ИЗПЪЛНЕНИЕТО НА СТРОИТЕЛНИТЕ РАБОТИ, ВКЛЮЧИТЕЛНО ПРИ ДОПУСТИМИТЕ ВАРИАНТИ ПО ПРЕКЪСВАНЕТО Й.**

В настоящия раздел на техническото ни предложения ще се спрем конкретно на комуникациите между участниците в строителния процес след подписване на договора за изпълнение предмета на поръчката.

Както по-горе бе описано още в Етап I – Подготвителен, като Дейност 1 -

Подготвителни дейности преди започване на строителството, предвиждаме да се извършват определени административно-организационни мероприятия. Ще се определят отговорните лица и комуникационните канали. От особена важност за навременното и качествено изпълнение на договора е в подготвителния период да се изяснят отговорните лица и комуникационните канали за взаимовръзка с всички участници в строителния процес. Ще се конкретизират честотата и вида на работните срещи.

В настоящата поръчка като преки участници в строителния процес са Изпълнителя, Възложителя, Строителния надзор и Авторския надзор, включително техните отговорни лица. Строителният процес ще бъде съобразен и с живущите и работещите около площадката. Други институции, които имат пряко отношение към строителния процес са общинските власти, държавните контролни органи (РДНСК, РИОСВ, ПАБ, КАТ и други).

Основната комуникация и взаимодействие при изпълнение на предвидените СМР през целия период на изпълнение ще се осъществява с Възложителя (с неговите упълномощени лица), Строителния надзор и Авторския надзор като съгласно опита, който имаме в изпълнение на подобни проекти сме установили, че оптималния вариант на комуникация е:

**1. Встъпителна среща** с Възложителя и встъпителна среща с останалите участници имащи отношения към строителния процес.

Както вече бе пояснено по-горе още в Подготвителния етап непосредствено след сключване на договора, наши експерти ще посетят обекта, ще се запознаят с неговите специфични особености и ще идентифицират всички институции и заинтересовани лица.

Ще се осъществи контакт с Възложителя и ще се конкретизира датата и мястото на провеждане на въстъпителната среща. В зависимост от желанието на Възложителя въстъпителната среща може да е една, като на нея ще бъдат поканени и представители на всички институции и лица, имащи отношения към строителния процес, или първоначално ще се проведе въстъпителна среща между основните участници в строителния процес, след което ще се проведе и среща с останалите институции и лица, имащи отношение към строителните работи. На въстъпителните срещи/и ще се изяснят следните основни въпроси:

- Ще се определят отговорните лица от всяка от страните като ще се определят и начините и средствата за комуникация /телефони, електронни пощи, адреси и други/;
- Ще се изяснят условията за започване на строителството – мястото за изграждане на временното строителство, местата за временно електро захранване и водоподаване;
- Местата за депониране на строителните и битови отпадъци;
- Реда и условията за достъп до обекта (до временните приобектови складове, до сградата, до работните площадки);
- Ще се уточнят условията на изпълнение (реда и подхода за достъп до работните площадки, времевите интервали за изпълнение на строителните работи генериращи шум, вибрации и прах) мерките които ще бъдат предприети за намаляване на дискомфорта на населението;
- Ще се установи честотата и реда на взаимна информираност между всички участници в строителния процес.

След въстъпителната/ните срещи ще се изготви общия комуникационен план на взаимодействие. Комуникационния план най-малко ще включва отговорните лица от всяка от страните (Изпълнител, Възложител, държавни и общински органи, експлоатационни дружества, живущите в сградата средствата за комуникация с всяко отговорно лице /телефони, електронни пощи, адреси и други/, честотата и реда на взаимна информираност в процеса на изпълнения на предвидените СМР/СРР.

**2. Регулярни /планирани срещи/** на всички участници в строителния процес, които съобразно динамиката на изпълнение е най-подходящо да се извършват два пъти месечно.

Честотата на планираните срещи ще се конкретизира след провеждане на въстъпителната среща. При необходимост на тези регулярни срещи ще присъстват и други институции и/или лица които имат отношение към строителния процес, като такива са собственици, представители на общински или държавни институции, представители на експлоатационни дружества.

**3. Извънредни срещи** /по инициатива на някой от участниците в строителния процес/.

Тези срещи имат инцидентен характер и ще се осъществяват по определен повод или възникнал проблем в процеса на изпълнение на договора. Извънредните срещи могат да бъдат инициирани освен от основните участници в строителния процес така и от останалите лица и институции имащи отношение към строителния процес, като на всяка такава среща ще е задължително присъствие на отговорните лица на основните участници – Изпълнител, Възложител, Строителен надзор и Авторския надзор.

Друг важен комуникационен подход при изпълнения на подобен род обекти е подхода на докладване. Съгласно опита който имаме нашето предложение е да се изготвят периодични доклади – например:

- Докладване – веднъж месечно Изпълнителя ще предава на Възложителя доклад за напредъка в изпълнението на договора. Докладът ще съдържа информация относно

извършените работи, оставащите дейности, включително всички промени в последователността на тяхното изпълнение, както и информацията относно събитията, които се очакват да настъпят през текущия месец (отчетен период) и които могат да се отразят неблагоприятно върху качеството или количеството на работата или да забавят изпълнението на СМР. Всеки доклад ще включва: \_\_

- ✓ Диаграми, подробно описание на изпълнените видове работи, доставки, изработки, монтаж и направени проби;
- ✓ Снимки показващи състоянието на изпълнените участъци;
- ✓ Протоколи, сертификати, декларации за съответствие, доказващ качеството на вложените материали и изделия;
- ✓ Отчет за персонала и механизацията на Изпълнителя;
- ✓ Изпълнявани дейности по безопасност и дейности във връзка с опазването на околната среда и връзките с обществеността;
- ✓ Сравнение между действителния и планирания напредък по видове работи и участъци.

#### 4. Начини на комуникация

Като цяло комуникацията ще се осъществява по един от следните начини:

- **Официална кореспонденция – представяна на ръка**

По-голяма част от кореспонденцията ще бъде представяна на ръка. Ние предлагаме това да става с приемателно-предавателен протокол, в който ще се описва предаваната документация. Протоколът ще се изготвя в 2 (два) еднообразни екземпляра, по един за всяка от страните.

След завеждане на документите в деловодството на Възложителя (Строителния или Авторския надзор, експлоатационно дружество и други), същите ще бъдат прилагани към общата документация по договора с цел по-добра и бърза информираност между страните.

- **Официална кореспонденция, изпращана по факс**

Когато е необходимо кореспонденцията може да се извършва и чрез изпращане по факс, като в този случай е необходимо да се получи писмено потвърждение от другата страна, че съответната кореспонденция е получена. Във всички случаи, изпращащата страна ще предприема всички необходими мерки, за да гарантира получаването на кореспонденцията.

- **Неофициална кореспонденция**

Всяка кореспонденция, различна от по-горе описаната, ще се счита за неофициална. Основната цел на тази кореспонденция е бързият обмен на данни и/или информация, свързани с оперативната дейност по договора.

За нуждите на неофициалната кореспонденция ние предлагаме да се използва електронна поща.

- **Устна комуникация**

Всяка устна информация от Възложителя е от особена важност за изпълнението на строителните работи и ще следва да се оформи и потвърди в писмена форма – например чрез изготвените протоколи от срещи.

Писмените форми за комуникация - протоколи, съобщения, уведомления, записки, официални писма и други – са важни в изпълнението предмета на поръчката, защото те доказват ангажиментите и взаимните договорености. В оперативен порядък комуникациите ще се извършват по ел. поща, по телефона и чрез работни срещи, но те няма изцяло да отменят писмените форми на общуване. Ръководителят на обекта и Ръководителя на дружеството ще носят основната отговорност за цялостната координация и взаимодействие с Възложителя и всички останали заинтересовани страни.

Взаимодействието на ръководно ниво между Възложителя и Изпълнителя ще се осъществява посредством упълномощените за целта лица съответно от всяка една от страните.

При прекъсване на комуникацията и координацията, контрола и субординацията както между експертите на изпълнителя, така и между заинтересованите лица в рамките на изпълнението на строителните работи, предлагаме следните мерки за отстраняване и управление на последиците:

- Постигане на достатъчна осведоменост чрез икономическо прогнозиране и анализ на поведението на другите участници в строителството с цел взимане на информирани решения;
- Анализ на външната обстановка като се прогнозира събитията и се извършва анализ на вероятните проблеми и благоприятни възможности;
- Инициране на редовни срещи със заинтересованите страни и участниците в проекта с цел установяване на добри контакти и отношения, както и създаване на системи на организация и сътрудничество;
- Разработване на стратегия на гъвкавост – разнообразни действия и мерки за минимизиране на негативните въздействия на събитията.
- Изясняване на субординацията и координацията между участниците в процеса
- Изясняване на ясни и точни правила за работа, изясняване на взаимоотношенията, формализиране на документооборота, срокове за предоставяне на информация по формализирани информационни потоци, срокове и ниво за вземане на управленско решение
- Дейностите се изпълняват само от добре обучен и квалифициран персонал и добра организация на работа
- Подмяна и разместване на персонал
- Периодичен мониторинг за графика със своевременен и текущ контрол върху изпълнението му
- Координация с доставчика или производителя за срока за доставка. Превантивен контрол над доставчиците, предварително създаване на широк набор от конкурентни такива с оглед на алтернативни решения при тематичната проблема. Ще се сключат договори за доставка на материали само с утвърдени фирми с цел осигуряване на навременна доставка на материали, машини и съоръжения на обекта

**VI. МЕ.5.МИНИМАЛНО НЕОБХОДИМИ БАЗОВИ МЕРКИ, КАСАЕЩИ СОЦИАЛНИ ХАРАКТЕРИСТИКИ, А ИМЕННО НАМАЛЯВАНЕ НА НЕГАТИВНОТО ВЪЗДЕЙСТВИЕ ОТ ИЗПЪЛНЕНИЕТО НА СТРОИТЕЛНИТЕ РАБОТИ ВЪРХУ КРЪГА ЗАСЕГНАТИ ЛИЦА.**

**Мярка 1:** Организиране на работния процес, така че да се не се прекъсва транспортната свързаност между крайните точки на пътните отсечки;

**А). Обхват и предмет на мярката;**

Предприемане на действия по организиране на работния процес, така че да не се прекъсва транспортната свързаност между крайните точки на пътните отсечки.

**Б). Текущо прилагане на мярката и предприемане и прилагане на действия в случаите на отклонение от изпълнението ѝ.**

Текущо прилагане на мярката

- При необходимост определяне на временни маршрути за движение на транспортните средства;
  - Въвеждане на ВОД;
  - Определяне места за преминаване на пешеходците;
  - Редовно следене за изправността на необходимите знаци.
- Отговорник за прилагане на мярката е Ръководител екип и Технически ръководител.

Действия в случаите на отклонение от изпълнението на мярката

- След констатирани отклонения от мярката, ще се уведомят ръководните органи и в най-кратък срок ще се вземат мерки да се въведе ВОД или отстранят грешките ѝ, и осигуряване непрекъснатост на транспортната свързаност.

**Мярка 2: Информирание на работници/ служителите и постоянно и временно пребиваващите граждани в обхвата на работите относно предстоящи строително-монтажни работи.**

**А). Обхват и предмет на мярката;**

Информираност на населението с цел намаляване на негативното въздействие от изпълнението на строителните работи върху кръга засегнати лица.

**Б). Текущо прилагане на мярката и предприемане и прилагане на действия в случаите на отклонение от изпълнението ѝ.**

Текущо прилагане на мярката

- Преди започване изпълнението на СМР, на видно място ще се монтират информационни табели по Наредба №2 от 22.03.2004г. за минималните изисквания за здравословни и безопасни условия на труд при извършване на СМР.
  - При необходимост от спиране на електроподаването, местното население и служителите ще бъдат информирани за периода на преустановяване на електричеството.
- Отговорник за прилагане на мярката е Ръководител екип и Технически ръководител.

Действия в случаите на отклонение от изпълнението на мярката

- След констатирани отклонения от мярката, ще се уведомят ръководните органи и в най-кратък срок ще се вземат мерки за прилагане на мярката.

**Мярка 3: Осигуряване на безопасно преминаване около обекта на работници/ служителите и постоянно и временно пребиваващите граждани в обхвата на**

работите.

**А). Обхват и предмет на мярката;**

Предприемане на действия по организиране на работния процес, така че да се осигури безопасно преминаване около обекта.

**Б). Текущо прилагане на мярката и предприемане и прилагане на действия в случаите на отклонение от изпълнението ѝ.**

Текущо прилагане на мярката

- При наличие на препятствия пред входовете на строителния обект, ще бъдат изградени подходи към тях;
- Ще се определят места за преминаване на пешеходците;
- При изпълнение на открити изкопи, те ще бъдат оградени с пана;
- Ежедневно ще се проверяват изправността на прегражденията;
- Посетителите, ползвателите и работниците/служители ще бъдат допускани при спазване на мерките за сигурност;
- Ще бъдат взети мерки за осветяване на строителната площадка при преминаване;
- Няма да се допуска преминаване на хора в района на извършване на СМР, които не са ангажирани с изпълнението на СМР;
- Посетителите и ползвателите ще бъдат допускани при спазване на мерките за сигурност;

Отговорник за прилагане на мярката е Ръководител екип, Технически ръководител и отговорника по ЗБУТ.



Действия в случаите на отклонение от изпълнението на мярката

- След констатирани отклонения от мярката, ще се информират се уведомят ръководните органи и в най-кратък срок ще се направи анализ за причините и ще се вземат мерки за прилагане на действия по отстраняване на пропуските.
- Провеждане на обучение и инструктаж на целия персонал.

**Мярка 4: Намаляване негативното въздействие на посетителите, живущите в близост и служителите от шум и вибрации в процеса на строителство;**

**А). Обхват и предмета на мярката;**

- Предприемане на действия за Намаляване негативното въздействие на посетителите, живущите в близост и служителите от шум и вибрации в процеса на строителство
- Прилагане на добра организация.
- Осъществяване на добра комуникация както между ръководните лица и работниците така и между Изпълнител с Възложител и СН.

**Б). Текущо прилагане на мярката и предприемане и прилагане на действия в случаите на отклонение от изпълнението ѝ.**

Текущо прилагане на мярката

- Въздействието на високи шумови нива от различните транспортни и строителни машини и агрегати като багер, мини товарач, пробивни машини, компресор, товарни автомобили, с нива на шум в границите на 80dB(A)- 92dB(A) ще бъде за ограничен период от време – до завършване на работата в съответния участък;
  - Строителните дейности, при които се отделя шум в резултат от различен ръчен труд ще бъдат съобразени с разпоредбите за „Наредба за обществения ред“
  - Нивата на шум няма да надхвърлят граничните стойности на показателя шум за територии и устройствени зони в урбанизираните територии и извън тях в съответствие с Приложение №2 към Наредба №6 от 26.06.2006 г. за показателите за шум в околната среда, отчитащи степента на дискомфорт през различните части на денонощието, граничните стойности на показателите за шум в околната среда, методите за оценка на стойностите на показателите за шум и на вредните ефекти от шума върху здравето на населението;
  - Ще бъдат предприети мерки за екраниране на шума от транспортните средства и механизацията на обекта чрез частични заграждения;
  - Нивото на звукова мощност на шума, излъчван във въздуха от строителните машини и съоръжения, няма да превишава допустимите нива на звукова мощност съгласно Приложение №3 към Наредба за съществените изисквания и оценяване съответствието на машини и съоръжения, които работят на открито, по отношение на шума, излъчван от тях във въздуха;
  - Строителната дейност ще се ограничава в рамките на дневния период-от 7.00 ч. до 19.00 часа. По време на строителството ще се осигури спокойствие срещу шумово натоварване от 22 до 06 ч.;
  - Няма да се допуска празен ход на транспортните и строителни машини.
  - Непрекъснато поддържане в изправност на машините и съоръженията, за осигуряване на качество в строителните работи и гарантиране на здравословни и безопасни условия на труд и намаляване на затрудненията за населението. Редовната поддръжка на машините намалява отделянето на шум и неправилна работа на двигателите и системите на машините;
  - Обслужващите строителството тежки автомобили ще се движат по предварително определени трасета и ще спазват стриктно допустимата скорост на движение при движение;
  - Изпълнителят ще осъществява при необходимост комуникация с местното население с участието на представител на Възложителя и ще се търсят възможности за оптимална организация на работата по време на работния процес с цел намаляване на общия шумов фон.
- Отговорник за прилагане на мярката е Ръководител екип, Технически ръководител, Отговорник механизация и отговорник по опазване на околната среда.

Действия в случаите на отклонение от изпълнението на мярката

- При констатирани отклонения от мярката, ще се информират ръководните лица, ще се анализира ситуацията и бързо ще се предприемат действия по отстраняване на причините по въвеждане на мярката.

М

88

## VII. МЕ.6.МИНИМАЛНО НЕОБХОДИМИ БАЗОВИ МЕРКИ ЗА ОГРАНИЧАВАНЕ НА НЕГАТИВНОТО ВЛИЯНИЕ ОТ СТРОИТЕЛНИЯ ПРОЦЕС ВЪРХУ ОКОЛНАТА СРЕДА.

Мярка 1: Недопускане на замърсяване на работните и прилежащите площи с отработени горива, масла и др. работни течности от механизацията;

А). Обхват и предмета на мярката;

- Приемане на действия, с които да се изпълни опазване на работните и прилежащите площи от отработени горива, масла и др. работни течности от механизацията.

Б). Текущо прилагане на мярката и приемане и прилагане на действия в случаите на отклонение от изпълнението ѝ.

### Текущо прилагане на мярката

- Участникът притежава сертификат по опазване на околната среда ISO 14001:2004 и е поел съответните ангажименти в сферата на опазване на околната среда. Участникът ще следва специално разработен план за управление на околната среда;
  - При строителството ще се използва съвременна строителна техника и машини. Няма да се допускат разливи на масла и нефтопродукти от строителната техника;
  - Против течове на масла от механизацията и транспорта ще се извършва ежесменен контрол на техническото състояние;
  - Непрекъснато поддържане в изправност машините и съоръженията;
  - За предотвратяване замърсяване на почвите ще се извършва контрол на строителната механизация и транспортните коли;
  - При действие на тежката строителна механизация в района на обекта ще се внимава и съхранява съществуващата дървесна растителност, както и тревните площи.
  - Действията свързани със смяната на масла и нефтопродукти, които са потенциални замърсители ще се извършват от специализиран персонал и установе за целта места;
  - Поддържане на ефективна и ефикасна система за обучение чрез обхващане на целия персонал
- Отговорник за прилагане на мярката е Ръководител екип, Технически ръководител, Отговорник механизация и Отговорник по опазване на околната среда.

### Действия в случаите на отклонение от изпълнението на мярката

- При установяване на течове (от масло и/или и др.) от механизация, незабавно ще се уведомят ръководните органи и съответно машината/ите ще се премахне от обекта и замени с друга/и;
- Обучение на целия персонал;
- Провеждане на инструктаж на всички работници по опазване на околната среда и в частност относно недопускане на замърсяване на прилежащите площи.



**Мярка 2: Намаляване запрашеността на атмосферния въздух при изпълнение на поръчката;**

**А). Обхват и предмета на мярката;**

- Прилагане на мерки за опазване на околната среда и в частност намаляване запрашеността на атмосферния въздух при изпълнение на поръчката

**Б). Текущо прилагане на мярката и предприемане и прилагане на действия в случаите на отклонение от изпълнението ѝ.**

**Текущо прилагане на мярката**

- Ще се спазват изискванията за ограничаване на емисиите от прахообразни вещества при товарене, разтоварване, съхранение и транспорт на прахообразуващи материали, съгласно Закона за чистотата на атмосферния въздух. По време на работа ще се ограничат строителните дейности при неблагоприятни атмосферни условия, свързани с наличие на вятър. Местата за товарене и разтоварване на открито ще се навлажняват.
- Складовете за временно съхранение на насипни материали и строителни отпадъци при сухо и ветровито време ще се омократ;
- Поръсване с вода на повърхността по време на процеса на изпълнение на строителството;
- Транспортните средства ще се измиват на определените за тази цел места;
- ППС няма да се товарят извън габаритно с насипни материали; Транспортните коли ще се покриват;
- Няма да се допуска празен ход на транспортните и строителни машини. Транспортът ще напуска строителната площадка незамърсен за запазване на съществуващите пътища и улици чисти от строителни отпадъци;
- За разтворите задължително ще се ползват инвентарна форма, зареждана поетапно с цел ограничаване замърсяването на строителната площадка;
- Всички строителни материали ще се складират на определените за целта места.
- Няма да се използват транспортна техника с неизправни двигатели;
- Прилагането на нови и екологични технологии за намаляване на въздействията върху Околната среда.
- Провеждане на превантивна дейност за избягване на грешките. Непрекъсната оценка на всички нива, използвани материали, суровини, енергия, вода, емисии, отпадъци и техните алтернативи, което дава възможност да се откриват начини за намаляване въздействията на тези продукти върху Околната среда и свеждането им до необходимите и изискващи се граници.
- Ефективно използване на влаганите материали и оценка на влиянието им върху околната среда, което включва контрол на материалните разходи, избягване на загуби в резултат на разсипвания и разливания;
- Заместване и/или намаляване на употребата на материали, вредни за околната среда;
- Периодично измерване нивото на прах, газове и отделени миризми;
- Провеждане на инструктаж на всички работници по опазване на околната среда и в частност намаляване на запрашеността на атмосферния въздух – начален, периодичен;
- Неизползване на замърсяващи и застрашаващи околната среда строителни

технологии.

Отговорник за прилагане на мярката е Ръководител екип, Технически ръководител и Отговорник по опазване на околната среда.

#### Действия в случаите на отклонение от изпълнението на мярката

- При установяване отклонение от мярката, незабавно ще се уведомят ръководните органи, ще се направи цялостна оценка за дейностите на обекта и ще се дадат допълнителни указания и разпореждания на персонала за намаляване на запрашеността на атмосферния въздух ;
- Обучение на персонала;
- Провеждане на инструктаж на всички работници по опазване на околната среда и в частност намаляване на запрашеността на атмосферния въздух.

#### **Мярка 3: Управление на генерираните строителни отпадъци в процеса на строителство;**

##### **А). Обхват и предмета на мярката;**

Предприемане на действия по управление на генерираните строителни отпадъци в процеса на строителство.

##### **Б). Текущо прилагане на мярката и предприемане и прилагане на действия в случаите на отклонение от изпълнението ѝ.**

#### Текущо прилагане на мярката

Ще се сключат договори за транспортиране и оползотворяване /обезвреждане на генерираните отпадъци /с фирми, притежаващи разрешение по чл.37 от ЗУО или комплексно разрешително за извършване на такива дейности.

- По време на строителството стриктно ще се спазват изискванията за разделно събиране и съхранение на образуваните строителни отпадъци по начин, осигуряващ последващото им повторно използване, рециклиране, оползотворяване;
- Строителните отпадъци, предназначени за оползотворяване, се събират на обекта в контейнери разделно по кодове както следва: 17 01 01, 17 02 03, 17 03 02, 17 04 05, 17 04 11. Останалите строителни отпадъци също ще се събират разделно, и се докладват с код 17 09 04;
- Съдовете за събиране на отпадъците ще са надлежно и трайно надписани, така че да се предотвратят грешки при разделното събиране. В инструктажа на работниците ще бъде застъпена и частта по управление на отпадъците;
- Вместимостта на контейнерите/съдовете ще е съобразена с договорите на Строителя за събиране и транспортиране на строителните отпадъци до местата за третиране и обезвреждане;
- Няма да се допуска смесване на строителни отпадъци от кодовете,

предназначени за изпълнение на целите за оползотворяване;

- Рециклируемите отпадъци се предават на лица, притежаващи документ по чл.35 от ЗУО за дейност с отпадъци R3, R4, R5;

- Инертните строителни отпадъци, които са подходящи, съгласно чл.16 от Наредбата, за обратен насип ще се подлагат на подготовка за повторна употреба и ще се влагат като заместващ материал на площадката;

- Нерезицируемите неопасни строителни отпадъци се транспортират до най-близкото депо за неопасни или инертни отпадъци;

- В процеса на строителство ще се води Транспортен дневник (съгласно Приложение №6 към чл.8, ал.1) и за събиране на съпътстващата го документация, с което ще се осигури проследимост на строителните отпадъци от мястото на генериране до тяхното оползотворяване или обезвреждане. За всяка пратка ще се регистрират следните данни:

- дата на превоза;
- код на отпадъка;
- количество на натоварения отпадък (тон);
- превозвач;
- регистрационен документ;
- име на оператора на площадката;
- номер на разрешението или регистрационен документ по чл.35 от ЗУО;
- цена за депониране и др.

Транспортният дневник ще е на разположение и ще се представя на Строителния надзор и при проверка от РИОСВ.

В процеса на възлагане на СМР ще се определи отговорно лице за изпълнение на Плана за управление на строителни отпадъци, съгласно чл.6, т.1 от Наредбата за СО;

**Няма да се допуска нерегламентираното изхвърляне, изгаряне, както и всяка друга форма на нерегламентирано третиране на строителни отпадъци, в т.ч. изхвърлянето им в контейнерите за събиране на битови отпадъци или отпадъци от опаковки.**

- Ще се поддържа ефективна и ефикасна система за обучение чрез обхващане на целия персонал.

Отговорник за прилагане на мярката е Ръководител екип, Технически ръководител и Отговорник по опазване на околната среда.

#### Действия в случаите на отклонение от изпълнението на мярката

- При установяване отклонение от мярката, незабавно ще се уведомят ръководните органи, ще се направи цялостна оценка за дейностите на обекта и ще се дадат допълнителни указания и разпореждания на персонала за управление на генерираните строителни отпадъци в процеса на строителство.

- Провеждане на инструктаж на всички работници по опазване на околната среда и в частност управление на генерираните строителни отпадъци в процеса на строителство.

Дата: 11.06.2020г.

Под

Управи

Подписите са заличени  
на основание чл. 36а,  
ал. 3 от ЗОП



ЕВРОПЕЙСКИ СЪЮЗ  
КОХЕЗИОНЕН ФОНД

Проект „Изпълнение на дейности за подобряване качеството на атмосферния въздух в Столична община чрез доставка на 52 броя нови електрически автобуси и специализирано оборудване за тях“ № BG16M1OP002-5.004-0005



ОПЕРАТИВНА ПРОГРА  
ОКОЛНА СРЕДА

В изпълнение на административен договор за предоставяне на безвъзмездна финансова помощ № BG16M1OP002-5.004-0005-C01 / 09.10.2019 г., сключен между Министерство на околната среда и водите и Столична община

Образец № 12

## ДЕКЛАРАЦИЯ за посещение на строителния обект и запознаване с условията на обществена поръчка

Долуподписаният: **Иван Владимиров Танкишев**

в качеството ми на Управител (посочва се длъжността и качеството, в което лицето има право да представлява и управлява - напр. изпълнителен директор, управител или др.) на „ИВТ ДИВЕЛЪПМЪНТ“ ЕООД (посочва се наименованието на участника), с ЕИК 200431401, със седалище и адрес на управление: гр. София, Район Искър, жк. Дружба, бл. 255, вх. В, ап.72 – участник в процедура за възлагане на обществена поръчка, с предмет: „Инженеринг-проектиране, авторски надзор и извършване на строително-монтажни дейности за изграждане на кабелни линии СрН, кабелни линии НН и нов БКТП за захранване на нови зарядни станции за електрически автобуси на територията на Автобусно поделение Земляне и Автобусно поделение Малашевци по две обособени позиции“, за Обособена позиция № 1 – „Инженеринг-проектиране, авторски надзор и извършване на строително-монтажни дейности за изграждане на кабелни линии СрН, кабелни линии НН и нов БКТП за захранване на нови зарядни станции за електрически автобуси на територията на Автобусно поделение Земляне“ (посочва се номера и наименованието на обособената позиция)

### ДЕКЛАРИРАМ:

1. На 22.04. 2020 г. посетих строителния обект, предмет на цитираната по-горе обществена поръчка.
2. Направил съм нужните замервания от място и съм запознат с обема на СМР предмет на настоящата поръчка;
3. Запознат съм с всички условия и предмета на настоящата поръчка;

Известна ми е отговорността по чл.313 от Наказателния кодекс за посочване на неверни данни.

Дата: 27.04.2020 г.  
гр. София

Подписите са заличени  
на основание чл. 36а,  
ал. 3 от ЗОП

Този документ е създаден в рамките на проект „Изпълнение на дейности за подобряване качеството на атмосферния въздух в Столична община чрез доставка на 52 броя нови електрически автобуси и специализирано оборудване за тях“, който се осъществява с финансовата подкрепа на Процедура № BG16M1OP002-5.004 „Мерки за адресиране на транспорта като източник на замърсяване на атмосферния въздух“ по Приоритетна ос 5: „Подобряване качеството на атмосферния въздух“ на Оперативна програма „Околна среда 2014 – 2020 г.“, съфинансирана от Европейския съюз чрез Кохезионния фонд и от държавния бюджет на Република България. Цялата отговорност за съдържанието на документа се носи от „Столичен автотранспорт“ ЕАД и при никакви обстоятелства не може да се счита, че той отразява официалното становище на Европейския съюз и Управляващия орган на ОПОС 2014 – 2020 г.

93



ЕВРОПЕЙСКИ СЪЮЗ  
КОХЕЗИОНЕН ФОНД

Проект „Изпълнение на дейности за подобряване качеството на атмосферния въздух в Столична община чрез доставка на 52 броя нови електрически автобуси и специализирано оборудване за тях“ № BG16M1OP002-5.004-0005



В изпълнение на административен договор за предоставяне на безвъзмездна финансова помощ № BG16M1OP002-5.004-0005-C01 / 09.10.2019 г., сключен между Министерство на околната среда и водите и Столична община

Образец № 3.1

УЧАСТНИК: „ИВТ ДИВЕЛЪПМЪНТ“ ЕООД

Адрес за кореспонденция: гр.София, п.к.1618, ул. „Александър Геров“ № 15, ет.1

### ЦЕНОВО ПРЕДЛОЖЕНИЕ

за изпълнение на обществена поръчка с предмет:

„Инженеринг-проектиране, авторски надзор и извършване на строително-монтажни дейности за изграждане на кабелни линии СрН, кабелни линии НН и нов БКТП за захранване на нови зарядни станции за електрически автобуси на територията на Автобусно поделение Земляне и Автобусно поделение Малашевци по две обособени позиции”,

за Обособена позиция № 1 - „Инженеринг-проектиране, авторски надзор и извършване на строително-монтажни дейности за изграждане на кабелни линии СрН, кабелни линии НН и нов БКТП за захранване на нови зарядни станции за електрически автобуси на територията на Автобусно поделение Земляне”

УВАЖАЕМИ ГОСПОЖИ И ГОСПОДА,

След запознаване с условията на поръчката, заявяваме, че желаем да участваме в обявената от Вас процедура за възлагане на обществена поръчка с предмет:

„Инженеринг-проектиране, авторски надзор и извършване на строително-монтажни дейности за изграждане на кабелни линии СрН, кабелни линии НН и нов БКТП за захранване на нови зарядни станции за електрически автобуси на територията на Автобусно поделение Земляне и Автобусно поделение Малашевци по две обособени позиции“,

за Обособена позиция № 1 - „Инженеринг-проектиране, авторски надзор и извършване на строително-монтажни дейности за изграждане на кабелни линии СрН, кабелни линии НН и нов БКТП за захранване на нови зарядни станции за електрически автобуси на територията на Автобусно поделение Земляне“, и представям(е) на вниманието Ви следното Ценово предложение:

*Този документ е създаден в рамките на проект „Изпълнение на дейности за подобряване качеството на атмосферния въздух в Столична община чрез доставка на 52 броя нови електрически автобуси и специализирано оборудване за тях“, който се осъществява с финансовата подкрепа на Процедура № BG16M1OP002-5.004 „Мерки за адресиране на транспорта като източник на замърсяване на атмосферния въздух“ по Приоритетна ос 5: „Подобряване качеството на атмосферния въздух“ на Оперативна програма „Околна среда 2014 – 2020 г.“, съфинансирана от Европейския съюз чрез Кохезионния фонд и от държавния бюджет на Република България. Цялата отговорност за съдържанието на документа се носи от „Столичен автотранспорт“ ЕАД и при никакви обстоятелства не може да се счита, че той отразява официалното становище на Европейския съюз и Управляващия орган на ОПОС 2014 – 2020 г.*

94



ЕВРОПЕЙСКИ СЪЮЗ  
КОХЕЗИОНЕН ФОНД

Проект „Изпълнение на дейности за подобряване качеството на атмосферния въздух в Столична община чрез доставка на 52 броя нови електрически автобуси и специализирано оборудване за тях” № BG16M1OP002-5.004-0005



ОПЕРАТИВНА ПРОГРАМА  
ОКОЛНА СРЕДА

В изпълнение на административен договор за предоставяне на безвъзмездна финансова помощ № BG16M1OP002-5.004-0005-C01 / 09.10.2019 г., сключен между Министерство на околната среда и водите и Столична община

*Общата сума за изпълнение на проектиране, авторски надзор и екзекутивната документация по обществена поръчка за Обособена позиция № 1 е: 15 000,00 лв. (петнадесет хиляди) лева без ДДС - но не-повече от 15 000,00 (петнадесет хиляди) лева без ДДС, състоящо се от:*

1.1. стойност за изпълнение на проектиране – 12 000,00 лева без ДДС.

1.2. стойност за изпълнение на авторски надзор и екзекутивна документация – 3 000,00 лева без ДДС.

2. Сума за изпълнение на дейностите по СМР от предмета по обществената поръчка за Обособена позиция № 1 без включени до 2 % непредвидени разходи е в размер на 284 312,86 лв. (двеста осемдесет и четири хиляди триста и дванадесет лева и 86 ст.) лева без ДДС - но не-повече от 284 313.73 (двеста осемдесет и четири хиляди триста и тринадесет лева 73 ст.) лева без ДДС.

3. Сумата на възникнали непредвидени СМР, представляваща до 2 % от общата сума за изпълнение на СМР по т. 2 е – 5686.25 (пет хиляди шестстотин осемдесет и шест и 25 ст.) лева без ДДС - но не-повече от 5 686.27 (пет хиляди шестстотин осемдесет и шест лева и 27 ст.) лева без ДДС.

4. Общата сума за изпълнение на всички дейности от предмета по поръчка (т.1+т.2+т.3) за Обособена позиция № 1 е 304 999,11 лв. (триста и четири хиляди деветстотин деветдесет и девет и 11 ст.) лева без ДДС - но не-повече от 305 000 (триста и пет хиляди) лева без ДДС.

#### Забележки:

1. Посочената цена включва всички разходи по изпълнението предмета поръчката.

**ВАЖНО! Ценовите предложения на участници, които надхвърлят по отделно и/или сумарно определената прогнозна стойност по поръчката, ще бъдат отстранени от участие в процедурата като неотговарящи на предварително обявените условия на възложителя.**

Посочената обща стойност на строителството за настоящата обществена поръчка включва всички преки и косвени разходи по реализация на дейностите в съответствие с техническата спецификация.

Този документ е създаден в рамките на проект „Изпълнение на дейности за подобряване качеството на атмосферния въздух в Столична община чрез доставка на 52 броя нови електрически автобуси и специализирано оборудване за тях”, който се осъществява с финансовата подкрепа на Процедура № BG16M1OP002-5.004 „Мерки за адресиране на транспорта като източник на замърсяване на атмосферния въздух” по Приоритетна ос 5: „Подобряване качеството на атмосферния въздух” на Оперативна програма „Околна среда 2014 – 2020 г.”, съфинансирана от Европейския съюз чрез Кохезионния фонд и от държавния бюджет на Република България. Цялата отговорност за съдържанието на документа се носи от „Столичен автотранспорт” ЕАД и при никакви обстоятелства не може да се счита, че той отразява официалното становище на Европейския съюз и Управляващия орган на ОПОС 2014 – 2020 г.

95



ЕВРОПЕЙСКИ СЪЮЗ  
КОХЕЗИОНЕН ФОНД

Проект „Изпълнение на дейности за подобряване качеството на атмосферния въздух в Столична община чрез доставка на 52 броя нови електрически автобуси и специализирано оборудване за тях” № BG16M1OP002-5.004-0005



ОПЕРАТИВНА ПРОГРАМА  
ОКОЛНА СРЕДА

В изпълнение на административен договор за предоставяне на безвъзмездна финансова помощ № BG16M1OP002-5.004-0005-C01 / 09.10.2019 г., сключен между Министерство на околната среда и водите и Столична община

Показателите, формиращи единичните цени на видовете СМР дейности, които ще бъдат използвани и за калкулиране на допълнителни и/или непредвидени видове работи, възникнали в процеса на изпълнението са както следва:

Часова ставка	- 10 лв./ч
Доставно-складови разходи	- 15 %
Допълнителни разходи:	
върху труд;	- 100 %
върху механизация;	- 45 %
Печалба	- 10 %

Гарантираме, че при така предложените от нас условия, в нашата цена на договора за изпълнение сме включили всички разходи, свързани с качествено изпълнение на поръчката в описания вид и обхват.

Цената за изпълнение на договора е окончателна и не подлежи на увеличение за времето на изпълнение на обекта на обществената поръчка.

Съгласни сме, плащането на цената за изпълнение на договора да се извършва при условията на договора за възлагане на обществена поръчка.

При условие, че бъдем избрани за изпълнител на обществената поръчка, ние сме съгласни да подпишем и представим гаранция в една от следните форми парична/банкова гаранция/застраховка, за изпълнение на задълженията по договора в размер на 5% (пет на сто) от стойността му, без непредвидените разходи и без ДДС.

При възникване на непредвидени СМР, Изпълнителят ще доведе гаранция за изпълнение на договора в размер на 5 % от тяхната стойност.

В случай, че бъдем определени за изпълнител, **ще искаме** (\*изберете едната от двете възможности, а другата се изтрива) да получим авансово плащане в размер на 30. % (но не-повече от 30 на сто) от общата стойност за изпълнение на СМР по договора. Запознати сме също така, че ако поискаме авансово плащане следва да представим гаранция, която обезпечава авансово предоставените средства с ДДС.

**Забележка:** Максимално допустимата стойност на аванса е до 30 % от общата стойност за изпълнение на СМР по договора. Участник предложил стойност която надвишава упоменатата по-горе ще бъде отстранен от участие.

Гарантираме, че сме в състояние да изпълним качествено поръчката в пълно съответствие с гореописаната оферта.

Запознати сме с условието, че участник, който предложи цена с повече от 20 на сто по-благоприятно от средната стойност на предложенията на останалите участници, ще трябва да докаже, че предложението (предложената цена) е формирано обективно съгласно чл. 72, ал. 2 от ЗОП.



ЕВРОПЕЙСКИ СЪЮЗ  
КОХЕЗИОНЕН ФОНД

Проект „Изпълнение на дейности за подобряване качеството на атмосферния въздух в Столична община чрез доставка на 52 броя нови електрически автобуси и специализирано оборудване за тях“ № BG16M1OP002-5.004-0005



ОПЕРАТИВНА ПРОГРАМА  
ОКОЛНА СРЕДА

В изпълнение на административен договор за предоставяне на безвъзмездна финансова помощ № BG16M1OP002-5.004-0005-C01 / 09.10.2019 г., сключен между Министерство на околната среда и водите и Столична община

При условие, че бъдем избрани за изпълнител на обществената поръчка, ние сме съгласни да представим застраховка, покриваща периода на гаранционния срок на обекта в размер 3,5 % от извършените плащания за изпълнените СМР при подписване на приемо-предавателен протокол за приемане на извършените СМР и предаване на обекта за експлоатация, при представяне на искането за окончателно плащане, съгласно договора за изпълнение.

Дата: 27.04.2020 г.

ПОДПИС и П

(управи

Подписите са заличени  
на основание чл. 36а,  
ал. 3 от ЗОП

#### Разяснения за попълване на Образец № 3.1:

1. Ценовото предложение за горепосочената обособена позиция (по образец) - Образец № 3.1 е неразделна част от офертата на участника, което се поставя в отделен запечатан непрозрачен плик с надпис „Предлагани ценови параметри“ (върху който се посочва номера и наименованието на обособената позиция) и пликът се представя в запечатаната непрозрачна опаковка;
2. Образец № 3.1 се подписва от законния представител на участника;
3. Ако участникът е обединение, Образец № 3.1 се представя от името на обединението участник и се подписва от партньора, който представлява обединението за целите на обществената поръчка;
4. Извън плика с надпис „Предлагани ценови параметри“ не трябва да е посочена никаква информация относно цената.
5. Единичните цени се представят в лева без ДДС, с точност до втория знак след десетичната запетая.
6. При разлика в записите цифром и словом, за верни ще се считат тези със словом;
7. Участникът носи отговорността за грешки или пропуски в изчисляването на предлаганите от него цени.

97